

PROVA

Professional of Subaru and vehicle dynamics.



PROVA Customize. S4

WRX

Proud of BOXER



TAS2015出展車両 WRX S4 Customized by PROVA

F バンパフェース +F アンダスプリック

■ 82601DM2*** 純正色 / マット Blk 塗装 ¥144,720 (本体 ¥134,000)

■ 82601DM1002 ピアノブラック 塗装 ¥62,640 (本体 ¥58,000)

S. ステップエクステンション

■ 82601DM3002 ピアノブラック 塗装 ¥70,200 (本体 ¥65,000)

R. レーシングウィング

■ 82601DM6010 Carbon+ クリア塗装 ¥113,400 (本体 ¥105,000)

R. バンパフェース +R. サイドエクステンション

■ 82601DM4*** 純正色 / マット Blk 塗装 ¥149,040 (本体 ¥138,000)

■ 82601DM5002 ピアノブラック 塗装 ¥58,320 (本体 ¥54,000)

OHLINS DFV Prova.spec

オーリンズ DFV キット

OHLINS DFVをベースにDFをリセッティング。Hyperco 製スプリングを組み合わせた、スポーツ走行にも対応するオリジナルスペックのハイパフォーマンスサスペンションキットです。

もちろん、オーダー時のスプリングレート変更にも対応可能です。

※別途納期等が必要になります。



Based on the OHLINS DFV, with re-engineered damping rates, and includes Hyperco springs for VMG/VM4.

■ 30600CM0000/0001 VMG/VM4/VAG 専用

■ 30601CM1000/1001 VAB 専用

Short Springs

ローダウンスポーツスプリング

高品質スプリング専用鋼材を使用した、純正ダンパーとの優れたマッチングを実現するスポーツスプリングセット。徹底的なテストに基づいて開発、優れた乗り心地と的確なハンドリングを達成します。ビルシュタイン装着車 / 非装着車ともに適合する、WRXSTI/WRXS4 専用です。



In spite of lower ride-height, these springs provide superb ride comfort, bring better road holding and sporty steering feel. This is unparalleled quality for VM Levorg.

■ 31600TH1000 VAB/VAG 共用

最上のドライビングを実現する新たなスポーツセダン WRX シリーズをカスタマイズ。
 最高の運動性能と安全性をひとつにまとめ上げた、
 新しい WRX シリーズにも高品質スポーツパーツを提供していきます。
 究極のドライビングマシンへと昇華、新しい WRX シリーズに想うのままの理想の走りを。

Hi-Press Recuirculating valve

ハイプレッシャーバイパスバルブ

スプリングレートを向上、耐圧力性能を向上させるバイパスバルブ。開弁圧力を純正比約 20% 向上させることで、ターボレスポンスの向上、インタークへ還流させる循環型としエアフローセンサー計測吸気量を狂わせず燃費の悪化を防ぎます。



This recirculating valve dumps the charge-air back into the air system, keep the minimum noise. Increase quick response and boost pressure more reliably.
 ■ 50143BL0010 VAG/VMG/VM4, BMG/BRG, SJG for DIT engines.
 ■ 50220BL0010 VAB, GR/GV, GD/GG for EJ engines.

Sports Muffler

スポーツマフラー

テール部に特殊表面処理を施したステンレス材を使用、美しい輝きと高い質感を実現したスポーツマフラー。実用域をトルクアップさせるセンターパイプを設定、あらゆる回転域での発生出力を向上。JQR 認定品で、近接 / 加速騒音、定常音量ともにクリア。爽快なレスポンス向上を実現した VAB/VAG 専用、最高品質マフラーです。



Available with a center pipe that increases torque in the practical RPM range.
 Colors: Tails:Black stainless φ77mm x 2 x R/L Silencers: Polish x R/L
 ■ 57600FG1000 VAB/VAG WRX/WRXSTI 専用

PROVA all eight wheel

プロバオールエイト

エッジ感のあるスポークが織り成す、シャープなルックスの all eight が新たに登場。WRX/LEVORG をエレガントに演出。純正タイヤが装着可能な 18in モデルと、TAS2014 出展の 20in モデルをラインナップ、オリジナルステッカーが付属します。



Original wheel for VAG/VMG/VM4 LEVORG. This wheel made by ENKEI Corp.
 ■ 72600EN1880 8.0J x 18 +45 5-114.3 Machined Blk / Clear
 ■ 71600EN1875 7.5J x 18 +48 5-114.3 Black Clear
 ■ 72600EN2085 8.5J x 20 +45 5-114.3 Machined Blk

Pillow-ball sway-bar end links

ピロボールスタビリンク

高剛性、低摩擦抵抗の遊びが生じないスタビライザーリンク・セット。ノーマル・スタビライザーの効きを 100% 発揮。わずかな車体の動きに合わせて正確にスタビライザーを作動させることができリニア感のある自然で気持ちよいハンドリングを実現。ピロボールには最高級の高荷重専用の自己潤滑(無給油)型を採用しています。



Replaces standard sway-bar end links and improves efficiency of standard stabilizer bars. Promotes linear handling response.
 ■ FR 32130TK0100 + 32140MS9100 ■ RR 32230TK0200

PROVA REAL SPORTS TOURER LEVORG



VM LEVORG ボディキット

■ 82600DM0000
 ブライトシルバー塗装済 フルエアロキット
 ¥375,840 (本体 ¥348,000)



FR アンダーリップスポイラ

■ 82600DM0100 ※ブライツシルバー塗装済 ¥66,960 (本体 ¥62,000)

オーバーフェンダパネルキット

■ 82600DM2000 ※ブライツシルバー塗装済 4輪セット ¥172,800 (本体 ¥160,000)

サイドアンダーステップ

■ 82600DM0300 ※ブライツシルバー塗装済 R/L セット ¥70,200 (本体 ¥65,000)

RR サイドアンダエクステンション

■ 82600DM0250 ※ブライツシルバー塗装済 R/L セット ¥55,060 (本体 ¥51,000)

RR ルーフエクステンション

■ 82600DM2250 ※ブライツシルバー塗装済 R/L セット ¥60,480 (本体 ¥56,000)

OHLINS DFV Prova.spec

オーリンズ DFV キット

OHLINS DFVをベースにDFをリセッティング。Hyperco製スプリングを組み合わせた、スポーツ走行にも対応するオリジナルスペックのハイパフォーマンスサスペンションキットです。もちろん、オーダー時のスプリングレート変更にも対応可能です。※別途納期等が必要になります。



Based on the OHLINS DFV, with re-engineered damping rates, and includes Hyperco springs for VMG/VM4.

■ 30600CM0000/0001 VMG/VM4/VAG 専用

Short Springs

ローダウンスポーツスプリング

高品質スプリング専用鋼材を使用した、純正ダンパーとの優れたマッチングを実現するスポーツスプリングセット。徹底的なテストに基づいて開発しており、優れた乗り心地を実現、ビルシュタイン装着のGT-SグレードとスタンダードショックのGTグレード、各専用設定を致しました。



In spite of lower ride-height, these springs show superb ride comfort, bring better road holding and sporty steering feel. This is unparalleled quality for VM Levorg.

■ 31600TH2010 GT-S 専用 ■ 31600TH2040 GT 専用

私たちが 35 年に渡り常に目指してきたのは、
本物を知るドライバーのための“至高のドライビング・プレジューア”。
意のままにクルマを操り、走り抜ける愉しさ。そんなパフォーマンスを追い求め、
次世代のスポーツツアラー LEVORG をトータル・コーディネートしました。

Colored wide mirrors

カラードワイドミラー

光学特殊コーティングが施された、広角 / 防眩ミラー。最適な凸面形状とすることで、夜間や悪天候でも視認性に優れた後方視界が得られます。ノーマルのミラー面に貼り付けるだけの手軽さも特徴でドライブ時の安心感を高めます。ドアサイド、インナー各専用設定です。



These mirrors have a wider view than standard and glare-proof performance. Provides greater safety and especially help for night driving.

■ 90600IT0010/11 ドアサイド用 各色 ■ 90240IT0020/21 インナー用各色

PROVA all eight wheel

プロバオールエイト

エッジ感のあるスポークが織り成す、シャープなルックスの all eight が新たに登場。WRX/LEVORG をエレガントに演出。純正タイヤが装着可能な 18in モデルと、TAS2014 出展の 20in モデルをラインナップ、オリジナルステッカーが付属します。



Original wheel for VAG/VMG/VM4 LEVORG. This wheel made by ENKEI Corp.

■ 72600EN1880 8.0J x 18 +45 5-114.3 Machined Blk / Clear

■ 71600EN1875 7.5J x 18 +48 5-114.3 Black Clear

■ 72600EN2085 8.5J x 20 +45 5-114.3 Machined Blk

Sports Muffler

スポーツマフラー

テール部に特殊表面処理を施したステンレス材を使用、美しい輝きと高い質感を実現したスポーツマフラー。実用域をトルクアップさせるセンターパイプを設定、あらゆる回転域での発生出力を向上。JQR 認定品で、近接 / 加速騒音、定常音量ともにクリア。爽快なレスポンス向上を実現した VMG/VM4 専用、最高品質マフラーです。



■ 57600FG2000 VMG/VM4 LEVORG 専用

Pillow-ball sway-bar end links

ピロボールスタビリンク

高剛性、低摩擦抵抗の遊びが生じないスタビライザーリンク・セット。ノーマル・スタビライザーの効きを 100% 発揮。わずかな車体の動きに合わせて正確にスタビライザーを作動させることができリニア感のある自然で気持ちよいハンドリングを実現。ピロボールには最高級の高荷重専用の自己潤滑（無給油）型を採用しています。



Replaces standard sway-bar end links and improves efficiency of standard stabilizer bars. Promotes linear handling response.

■ FR 32130TK0100 + 32140MS9100 ■ RR 32230TK0200

最上のドライビングを愉しむために。

私たちはこのコンセプトを明確に打ち出し、Subaru BRZ / Toyota GT86 を他にない、あなたにとって唯一のドライビングマシンへと昇華させるスポーツパーツ郡を提供します。

スタイリッシュなエクステリアパーツをはじめ、大人のスポーツコンセプトとして、快適性や操作性を犠牲にせず、ドライバーの意思にリニアに反応するスポーツカーの雰囲気をもが手軽に実現させ、スポーツパフォーマンスを向上。

我々は Subaru BRZ / Toyota GT86 のために厳選そして熟成されたパーツをここに提示します。

大人スポーツをはじめよう、Ready to Drive.

Exterior parts / 専用エクステリア

車両のデザインを崩すことなく、スポーティ且つ機能美溢れるスタイルを実現するエアロパーツです。

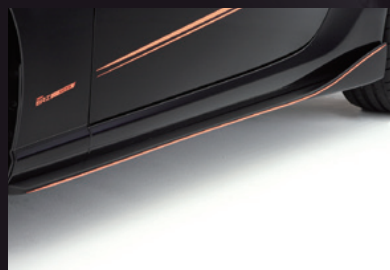

サイド アンダーステップ

■ 82500DM0300

※サイドシル部分への固定加工が必要です。



RR アンダーディフューザ

■ 82500DM0200 フラットブラック 塗装済

※ノーマルマフラー装着可能。

※リアバンパフェースの加工が必要です。



FR アンダーリップ

■ 82500DM0100 BRZ (ZC6) 専用 フラットブラック 塗装済

■ 82510DM0100 GT86 (ZN6) 専用 フラットブラック 塗装済

※フロントバンパ下面への穴開加工が必要です。

Interior panel kit / 専用インテリアパネルセット

3ピースの表皮を使用したスポーツステアリングホイール。トップ、グリップ、ボトム部の各パートにプレーン / パンチング / レッドカラーの3シートを使用、専用インテリアパネルセットにベストマッチするスポーツステアリングホイールです。



High quality synthetic suede / flocked interior panels for ZC/ZN. Direct replacement for standard panels.

■ 90500DM9200 グレー スウェード

■ 90500MK9200 ダークグレー フロック ブラック / グレー スエード

※メインパイザ / ナビパネル / パッセンジャボードの3点セット

※アルカンターラ® は東レ株式会社のスエード調人工皮革です。

※一部製品は株式会社 **DAMD** の協力の下、提供されています。

Sports steering wheel

専用スポーツステアリング

キャラクターフロントパネルを中心にオリジナル色フロック加工を施した、メーターパイザ / フロントボード部をセットにした専用パネルセットです。



High quality synthetic suede and alcantara used for outer skin. Easy replacement from standard steering wheel and maintains SRS Airbag device.

■ 94500DM0010 358Z ボトムフラット

OHLINS DFV Prova.spec

オーリンズ DFV キット

OHLINS DFV をベースに、DF をリセッティング、Hyperco 社製スプリングを組合わせたスポーツ走行専用サスペンションキットです。



Based on the OHLINS DFV, with re-engineered damping rates, and includes Hyperco springs for the ZC/ZN.

■ 30500CM0000 BRZ (ZC6)/GT86 (ZN6) 専用

Colored wide mirrors

カラードワイドミラー

光学特殊コーティングが施された広角・防眩ミラー。最適な凸面ミラー形状にすることで夜間や悪天候でも視認性に優れた後方視界が得られます。



These mirrors have a wider view than standard and glare-proof performance. Provides greater safety and especially help for night driving.

■ 90500IT0010 Door-side Yellow ※ 1Pair

■ 90500IT0011 Door-side Blue ※ 1Pair

Sports Muffler

スポーツマフラー

比類のない美しいリアスタイルと高い質感を実現したスポーツマフラーパッケージ。専用リアアンダーディフューザとのパッケージでシャープなスポーツサウンドとオリジナリティ溢れるスタイルを実現します。



The beautiful appearance and pleasant exhaust sounds give evidence of a truly premium sports muffler. ※ RR アンダディフューザ (フラットブラック塗装済) が付属します。

■ 57500DF0000 Center up exhaust package ZC6/ZN6

Short Springs

ローダウンスポーツスプリング

徹底的なテストに基づいて開発、スタンダードユース用に優れた乗り心地を実現するプライム、スポーツユース向けにシャープなハンドリングを味わうことのできるオプションレートの 2 種を設定致しました。



In spite of lower ride-height, these springs provide superb ride comfort, bring better road holding and sporty steering feel. This is unparalleled quality for Subaru BRZ and Toyota GT86.

■ 31500TH0040 Prime 標準レート。 ■ 31500TH0041 Option ハイレート。

Side ornament grille

フロントフェンダエンブレム

純正フェンダガーニッシュと交換できるグリルエンブレムセット。パンチングメタルを採用した高級スポーツカーのテイストを盛り込んだ専用フェンダグリルエンブレムです。



純正色各コード: K7X/K1X/G1U/D4S/37J/D6S/C7P/E8H/61K/02C/H8R

※各純正ボディ色をご確認下さい。

■ 82500FA0*** ※下 3 桁にはカラーコードが入ります。

Pillow-ball sway-bar end links

ピロボールスタビリンク

高品質の専用ピロボールを使用、スタビライザーの効きを 100% 発揮。わずかな車体の動きに合わせて正確にスタビライザーを作動させることができリニア感のある自然で気持ちよいハンドリングを実現。



Replaces standard sway-bar end links and improves efficiency of standard stabilizer bars. Promotes linear handling response. ※ This product uses pillow balls made by NMB (Minebea Co.Ltd.)

■ RR G 32230TK0200

OHLINS DFV Suspension kit オーリンズ DFV キット

より一層のスポーツユースを目的に、専用開発されたオーリンズ社製 DFVサスペンションキットをリセッティングしたスポーツコンプリートキットです。

独立した2個のフローティングバルブを持ちきめ細かなセッティングを可能としたOHLINS社製DFVをベースにオリジナルの減衰力にチューニング。高速作動域までフラットかつ高いスタビリティを持った減衰特性に変更することで、よりシャープかつスポーティなハンドリングを得ることが出来ます。全長調整式アウターケース、キャンバー調整式トップマウント、25段階減衰調整ダイヤルを採用することでセットアップの幅を広げ、様々な走行条件下に対応する懐の深さを兼ね備えています。しなやかかつスムーズなレート特性を持ち、リニアなハンドリング特性に寄与する、Hyperco製スプリングをセット。本格的なスポーツ走行をもカバーする性能を持ち合わせています。

This suspension kit is based on OHLINS DFV technology. Re-engineered damping forces for GR/GV STI, BM/BR Legacy, ZC/ZN BRZ/GT86 for sport and race track use. This kit features 25 step adjustable damping force, height adjustable bodies, and heavy duty top mounts with front camber angle adjustment. Includes Hyperco springs.

Produced in cooperation with **OHLINS** **DFV** and **HYPERCO**

VA/VM, ZC/ZN, GR/GV, BM/BR, BL/BP, GDB
..... 各¥421,000(本体¥390,000)~



30601CM1001	VAB WRXSTI 専用	Rピロボール仕様	¥432,000(本体¥400,000)
30601CM1000	VAB WRXSTI 専用	Rプッシュ仕様	¥432,000(本体¥400,000)
30600CM0001	VAG/VMG/VM4 用	Rピロボール仕様	¥432,000(本体¥400,000)
30600CM0000	VAG/VMG/VM4 用	Rプッシュ仕様	¥432,000(本体¥400,000)
30500CM0000	ZC/ZN 専用		¥432,000(本体¥400,000)
30340CM2000	SJ 専用 ※ピロマウント	オリジナルスプリング	¥386,640(本体¥358,000)
30340CM2010	SJ 専用 ※純正マウントを使用	オリジナルスプリング	¥343,440(本体¥318,000)
30230CM0000	GR/GV WRXSTI 専用		¥421,200(本体¥390,000)
30220CM0000	GDB E-G 専用		¥421,200(本体¥390,000)
30144CM0000	BMG/BRG 2.0DIT 専用	Outback除く	¥432,000(本体¥400,000)
30140CM0000	BM9/BR9 2.5GT 専用	Outback除く	¥432,000(本体¥400,000)
30130CM0000	BL/BP 専用	Outback除く	¥421,200(本体¥390,000)

※ご注文時にスプリングレート変更も承ります。お気軽にご相談下さい。
※本製品はOHLINS社製同様のオーバーホールプログラムをご用意しております。
※一部車種にはオリジナルスプリングを使用しています。

■VA/VM WRX/LEVORG

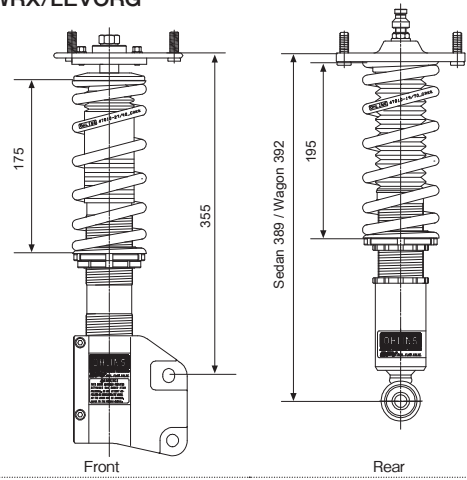

	Front	Rear
S/P Rate	10.7 (kgf/mm)	8.0 (kgf/mm)
Height	-20 (mm)	-15 (mm)
Reb.Adj	1 2/3 (Turn)	1 2/3 (Turn)

■GRB/GVB, GRF/GVF WRX STI

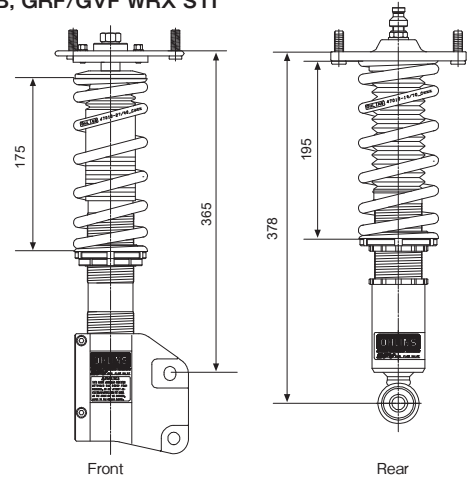

	Front	Rear
S/P Rate	10.7 (kgf/mm)	8.0 (kgf/mm)
Height	-30 (mm)	-25 (mm)
Reb.Adj	1 1/6 (Turn)	1 1/3 (Turn)

■BMG/BRG LEGACY DIT

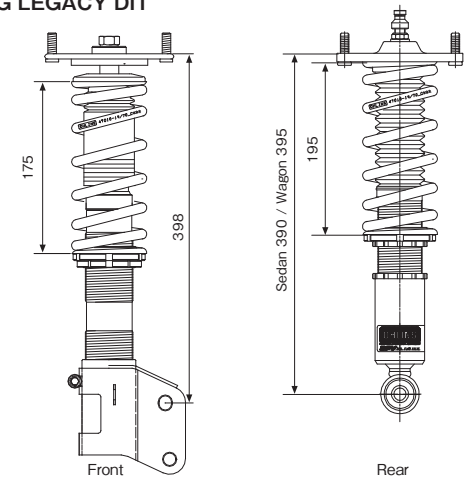

	Front	Rear
S/P Rate	10.7 (kgf/mm)	8.0 (kgf/mm)
Height	-30 (mm)	-25 (mm)
Reb.Adj	1 1/6 (Turn)	1 1/3 (Turn)

■SJG/SJ5 FORESTER ※オリジナルスプリングを使用

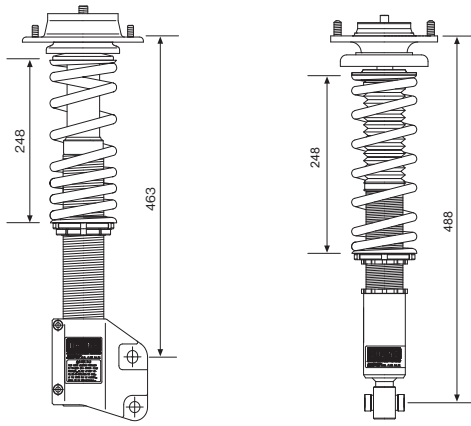

	Front	Rear
S/P Rate	7.0(kgf/mm)	5.0(kgf/mm)
Height	-30(mm)	-30(mm)
Reb.Adj	1 2/3(Turn)	1 2/3(Turn)

■ZC6/ZN6 BRZ/86

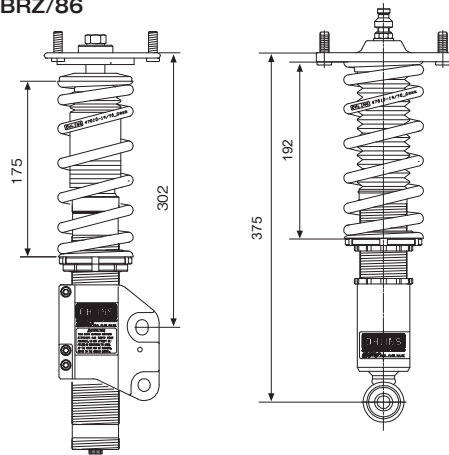

	Front	Rear
S/P Rate	8.9(kgf/mm)	7.1(kgf/mm)
Height	-15(mm)	-10(mm)
Reb.Adj	1 2/3(Turn)	2(Turn)

■BL5/BP5 2.0GT

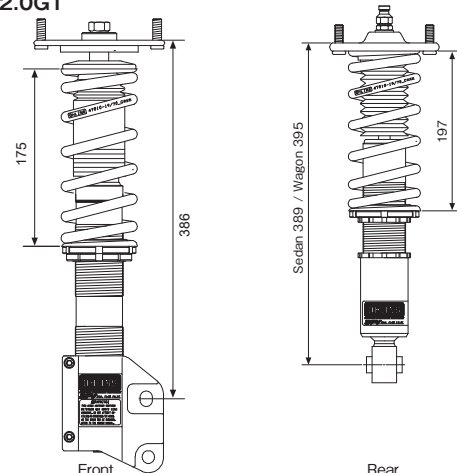

	Front	Rear
S/P Rate	8.0(kgf/mm)	6.3(kgf/mm)
Height	-25(mm)	-20(mm)
Reb.Adj	1 1/3(Turn)	1 1/3(Turn)



- 特徴1 きめ細かなオリジナルチューニングを施し、各車専用
にリセッティング。
- 特徴2 ケースはテフロン加工+アルマイト処理により軽量、
高剛性、高耐久性を達成
- 特徴3 スムーズなレート立ち上がりを実現するHyperco製ス
プリングをセット。(一部を除く)
- 特徴4 F/R 全長、F.キャンバー調整式とし、スポーツユース
にも適した幅広さを実現。

Sport springs

スポーツ・スプリング

各車の重量やスタイリングに合わせ、セダン・ワゴンごとに専用設定した、スポーツ・スプリングセットです。

それぞれの車両重量、車体剛性、ハンドリング特性、乗り心地に合わせて最大レートと算出。幾度もの試作・実走行テストを重ねて、1次レート域から確かな応答性、スムーズなコーナリングを実現。純正ショックアブソーバーとのマッチングに優れた最適なレート設定によって、ショックアブソーバの性能を100%引き出すとともに、スポーティなハンドリングを実現します。

材料には高品質のスプリング専用鋼材を使用。形成後さらに入念な後処理を行うことで靱性を向上し、長期間使用しても経年劣化、いわゆるヘタリや縮みを最小限に抑制しているため、安心して長期間使用することが可能です。

またスプリングの巻きピッチの狭い部分には、防音ラバーを装備、低速時に発生しやすい線間密着音を防止します。

開発に当たり徹底的に実走行テストを行うことで、最適なレートと設定を行い、十分なスト

ロークを確保できるローダウン量を決定しているため、ダンパーに悪影響を与える心配はまったくありません。優れた乗り心地とスポーティなハンドリング両立させ、適度なローダウンは車両のルックスを引き締めます。



Prova sport lowering springs are specifically designed for each vehicle to provide exceptional performance and appearance. There is no need to compromise ride quality to lower your vehicle, as careful consideration has been taken to make these springs a truly complete solution.

High quality spring steel is employed along with precision after treatments to produce a spring that can be used without fear of sagging or shrinking. Rubber isolators are included as standard to reduce the possibility of noise from the springs at low speeds.

An intensive development process along with testing on the vehicle led to the creation of a spring that gives excellent results while retaining compatibility with OEM dampers. While the vehicle is lowered to improve handling and appearance, adequate suspension stroke is retained to preserve streetable ride quality. With these springs it is possible to obtain attractive looks, sporty handling, and complacent ride quality all at the same time.

Springs are specific to chassis type (sedan/wagon) and trim level.

VMG/VM4, VAB/VAG, BMG/BRG, BRF/BR9 OBK, BM9/BR9, BL5/BP5, BLE/BPE 3.0R, BL5/BP5/BPH ターボ, BL5/BP5 2.0R, BE5 RSK/BH5 GT-B, GJ/GP 3/7, GJ/GP 2/6, GP7/GPE/GRB/GRF/GVB/GVF, GRB SpecC, GH8 GT, ZC6/ZN6

.....客 ¥43,200 (本体 ¥40,000)



BM9レガシイ



GJ/GP AWD

■WRX STI/WRX S4		RATE(kg/mm)		HEIGHT(mm)	
<DATA>		Fr	Rr	Fr	Rr
31600TH1000	VAB/VAG	6.04	6.45	-17	-12

■LEVORG		RATE(kg/mm)		HEIGHT(mm)	
<DATA>		Fr	Rr	Fr	Rr
31600TH2010	VMG/VM4 GT-S	5.00	4.89	-16	-8
31600TH2040	VMG/VM4 GT	5.25	5.67	-18	-10
31600SP2090	VMG/VM4 GT/GT-S ※Lift up	4.96	5.27	+15	+15

■FORESTER		RATE(kg/mm)		HEIGHT(mm)	
<DATA>		Fr	Rr	Fr	Rr
31340TH2000	SJG 2.0XT DIT	4.17	4.38	-17	-10
31340TH2040	SJ5 2.0i	4.00	3.75	-15	-10

■XV		RATE(kg/mm)		HEIGHT(mm)	
<DATA>		Fr	Rr	Fr	Rr
31240TH2090	GPE XV Hybrid	4.11	3.98	-15	-8
31240TH2080	GP7 XV AWD	3.45	3.02	-17	-8

■LEGACY / OUTBACK		RATE(kg/mm)		HEIGHT(mm)		
<DATA>		Fr	Rr	Fr	Rr	
31150TH1040	BN9 B4	セダン	3.48	3.65	-18	-10
31150TH2050	BS9 OBK		3.90	4.00	-15	-9
31144TH1010	BMG 2.0 DIT	セダン	3.85	3.89	-25	-17
31144TH2010	BRG 2.0 DIT	ワゴン	3.85	4.16	-25	-17
31144TH2030	BRF/BR9 OBK		4.00	3.75	-15	-10
31140TH1010	BM9/BMM 2.5GT/2.5i	セダン	3.90	4.30	-30	-20
31140TH2010	BR9/BRM 2.5GT/2.5i	ワゴン	3.90	4.12	-30	-20
31134TH2030	BPH 2.5XT OBK	ターボ	3.87	5.66	-15	-10
31130TH1010	BL5 2.0GT	セダン	4.35	6.70	-25	-20
31130TH2010	BP5 2.0GT	ワゴン	4.35	6.50	-25	-20
31130TH1020	BLE 3.0R	セダン	4.37	6.72	-25	-20
31130TH2020	BPE 3.0R ※OBK除く	ワゴン	4.37	6.53	-25	-20



SJG DIT

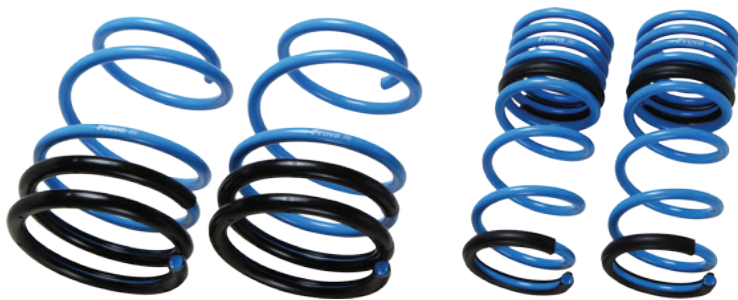

GRB インプレッサSpecC



■Subaru BRZ / Toyota 86

<DATA>			RATE (kg/mm)		HEIGHT (mm)	
			Fr	Rr	Fr	Rr
31500TH0040	ZC6/ZN6	ブライム	3.05	4.15	-15	-10
31500TH0041	ZC6/ZN6	ハイレート	3.65	4.75	-15	-10

■IMPREZA

<DATA>			RATE (kg/mm)		HEIGHT (mm)	
			Fr	Rr	Fr	Rr
31244TH2050	GPE SPORT Hybrid		4.10	4.14	-22	-16
31240TH0070	GJ/GP 2/6 FWD		3.30	3.30	-18	-15
31240TH0080	GJ/GP 3/7 AWD		3.55	3.72	-23	-15
31231TH0010	GRB/GVB SpecC	SpecC	5.45	5.40	-20	-15
31230TH0010	GRB/GRF, GVB/GVF	STI	4.47	4.20	-20	-15

■EXIGA

<DATA>			RATE (kg/mm)		HEIGHT (mm)	
			Fr	Rr	Fr	Rr
31408TH2050	YAM Crossover 7		3.62	3.92	-15	-15
31400TH2010	YA5 GT		5.28	4.70	-20	-15

■GJ/GP Impreza FWD Suspension SPG 特性比較表

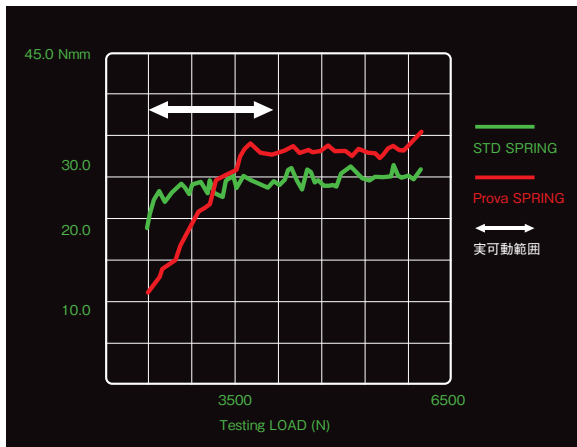

※弊社内試験による計測値で全ての車両での性能を保障する物ではありません。

Pillow-ball sway-bar links

ピロボール・スタビリンク

純正のスタビリンクに比べ高剛性、低摩擦抵抗のスタビライザーリンク・セットです。

ノーマル・スタビライザーの効きを100%発揮させ、リニアなハンドリングを実現します。ジュラルミンボディ+高耐荷重ピロボールの組合せはわずかなアームの動きをスタビライザーへ正確に伝達、微細なロールでもコントrollableで、リニア感のある気持ちのよいハンドリングを実現します。純正形状に合わせた専用設定のため装着も容易で、荷重のかかるピロボールには最高級の高耐荷重専用・自己潤滑（無給油）タイプを採用。長期間の使用でも安定した作動を確保、純正リンクと比べても同等の耐久性・ロングライフを誇り、緩みや劣化が発生する心配がありません。フロント・リア用に各形状ごと2本ずつの専用設定、簡単な交換作業のみで完全にフィット、純正形状の他社製スタビライザーにも使用することが可能です。

Intended to replace standard links and improve efficiency of standard stabilizer bars. Links are made of duralumin and feature top quality sealed spherical bearings. Transmits kinematic forces of body and lower arms correctly, improving controllability and linearity of handling.



《組合表》	Front	Rear
VA/VM	D+専用カラーキット	G(スーパーLONG)
BN/BS	-	G(スーパーLONG)
BM/BR	D+専用カラーキット	G(スーパーLONG)
BL/BP	D(ウルトラSHORT)	C(ターンバックルLONG)
BE/BH ターボ	C(ターンバックルLONG)	C(ターンバックルLONG)
BE/BH NA	A(スフェリカルLONG)	C(ターンバックルLONG)
BD/BG	A(スフェリカルLONG)	B(ハーフムーン)
GPE/GP7 XV	D+専用カラーキット	G(スーパーLONG)
GPE SP HV/GJ/GP 2/3/6/7	D(ウルトラSHORT)	G(スーパーLONG)
GR/GV STI GH8 S-GT	D(ウルトラSHORT)	G(スーパーLONG)
GH7/GH2 NA	D(ウルトラSHORT)	-
GDB(A-B)	D(ウルトラSHORT)	B(ハーフムーン)
GDB(C)	D(ウルトラSHORT)	F(ターンバックルSHORT)
GDA(A)	D(ウルトラSHORT)	B(ハーフムーン)
GGA(A)	A(スフェリカルLONG)	B(ハーフムーン)
GC/GF スチールロアアーム車	A(スフェリカルLONG)	B(ハーフムーン)
GC/GF アルミロアアーム車	C(ターンバックルLONG)	B(ハーフムーン)
SJ/SJ5	D+専用カラーキット	G(スーパーLONG)
SH	D(ウルトラSHORT)	G(スーパーLONG)
SG	D(ウルトラSHORT)	F(ターンバックルSHORT)
SF	A(スフェリカルLONG)	B(ハーフムーン)
YA	D(ウルトラSHORT)	G(スーパーLONG)



VA/VM, BM/BR, SJ, GP7 XV系

左 / Front : D+カラーキット

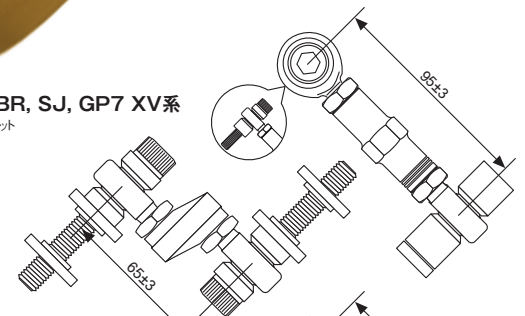

GJ/GP, GR/GV, GH, SH, YA系

左 / Front : D(ウルトラSHORT)
右 / Rear : G(スーパーLONG)

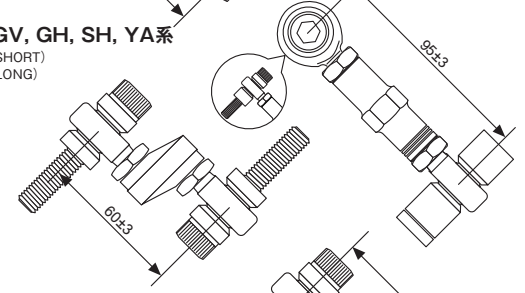

BL/BP系

左 / Front : D(ウルトラSHORT)
右 / Rear : C(ターンバックルLONG)

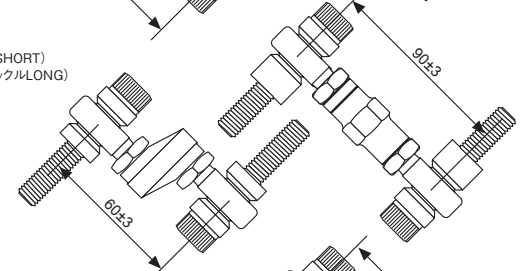

GDB/GDA (C-G)系

左 / Front : D(ウルトラSHORT)
右 / Rear : F(ターンバックルSHORT)

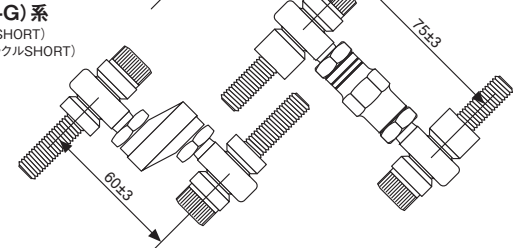

VA/VM, GJ/GP, SJ, BM/BR, GR/GV, YA, GE/GH, SH, BL/BP, GD/GG, BE/BH, GC/GF各車 F/R 各¥35,100 (本体¥32,500)

VA/VM, SJ, GP(XV), BM/BR用カラーキット ¥5,184 (本体¥4,800)

※D(ウルトラSHORT)を組み合わせて使用します。※各寸法は目安基準長です、取付時に調整してください。

Cross-member fixing collars

クロスメンバ・カラー

フロントクロスメンバの位置を補正し、不要な動きを抑制するカラーキットです。

クロスメンバとシャシーの隙間に挟み込むことで締結力を向上、クロスメンバの余分な動きを防ぎ操舵時のリニアリティを高めます。ステアリングフィールの改善、コーナリング中のシャシー動作がステアリングからフィードバックされることで高いスタビリティと操作性を実現します。本製品によるクロスメンバ位置の補正はゴムブッシュ類自体の硬度を変えないため、乗り心地の変化や音の発生などを伴う一般的なボディ補強とは異なり、シャシーパネルとの微細な隙間を薄いアルミ製カラーで密着。クロスメンバ自体の取付強度を高めることでシャシーの質感を損なわずに操舵フィールを改善し、スポーツテイストを高めます。

These collars, made of duralumin, when inserted between the standard cross-member and floor panel, fix the position of the front/rear cross-member and improve steering feel. Fitting these collars improves chassis stiffness drastically. By removing play between the cross-member and fasteners, a new level of steering response is achieved.

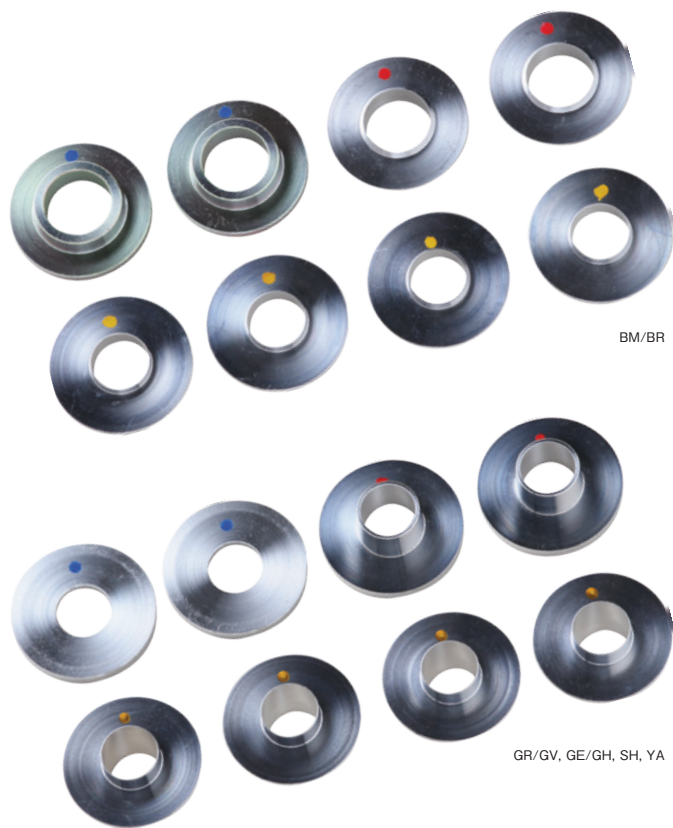

BN/BS, VA/VM, SJ, GJ/GP, ZC/ZN, BM/BR,
GR/GV, GH, SH, YA 各車
フロントクロスメンバ用 ¥21,600 (本体¥20,000)
リアクロスメンバ用 ¥21,600 (本体¥20,000)
※各車専用設定

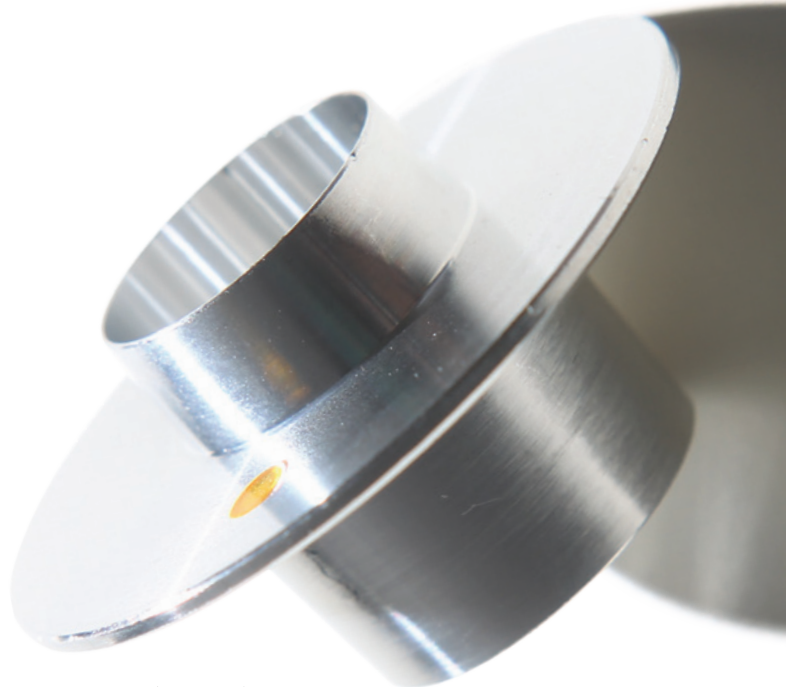

■Fクロスメンバ カラー取付概要

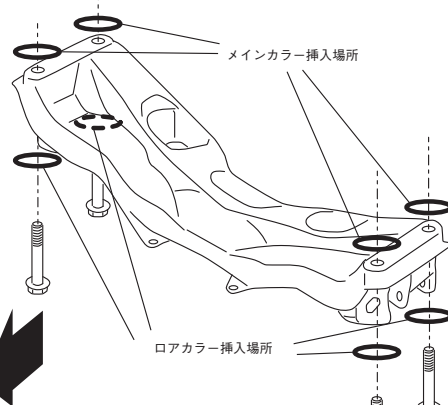

■Rクロスメンバ カラー取付概要

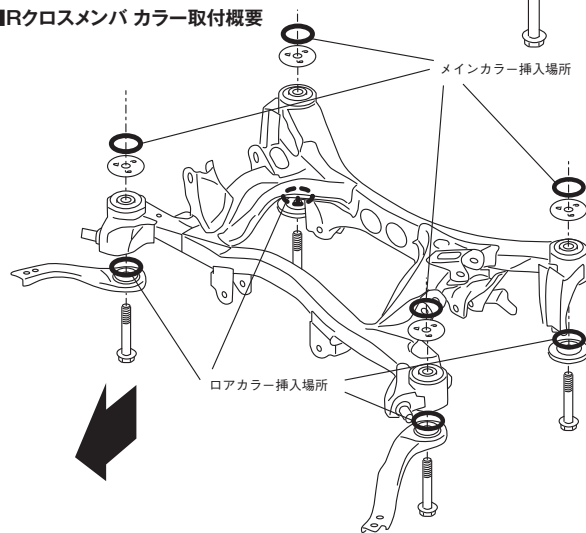

クロスメンバカラー概要図

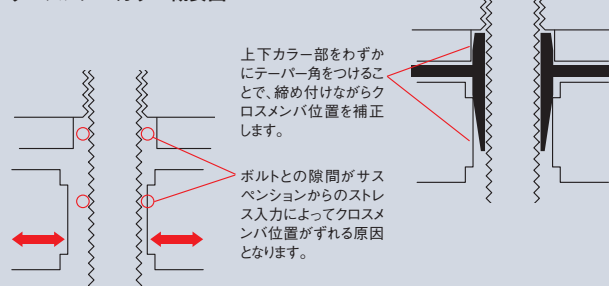

Brake system kit

ブレーキ・システムキット

車両特性にベストマッチさせた、オリジナルブレーキアップグレードキット。直径をフロント/332mm、リア/316mm に拡大したディスクローターをセット、フロントはパッドの追従性を高めるため、左右各4枚にパッドを分割、同径ピストンの採用を可能としてリニアに制動力を向上させ、圧倒的な安定感とブレーキパフォーマンスを実現します。車重、前後配分、ペダルタッチなどを様々な条件下で長期間徹底的にテスト・評価することで最適なブレーキバランスを実現。

不自然なノーズダイブや引きずりなどを抑制し、4輪全てのタイヤに適切な荷重を設定し制動力を安定させブレーキ性能を向上させます。

ディスクローターを2ピース構造とすることで、大径ブレーキにありがちなバネ下重量増を抑制、サスペンションへの負担を最小限に留めることでハンドリングへの影響を全く感じさせません。

PROVA original brake system upgrade kit. Features 332mm/355mm diameter front and 316mm diameter rear rotors. Includes heavy duty brake lines. Through powerful braking and stiffer pedal feel, stability is brought to your sports driving.

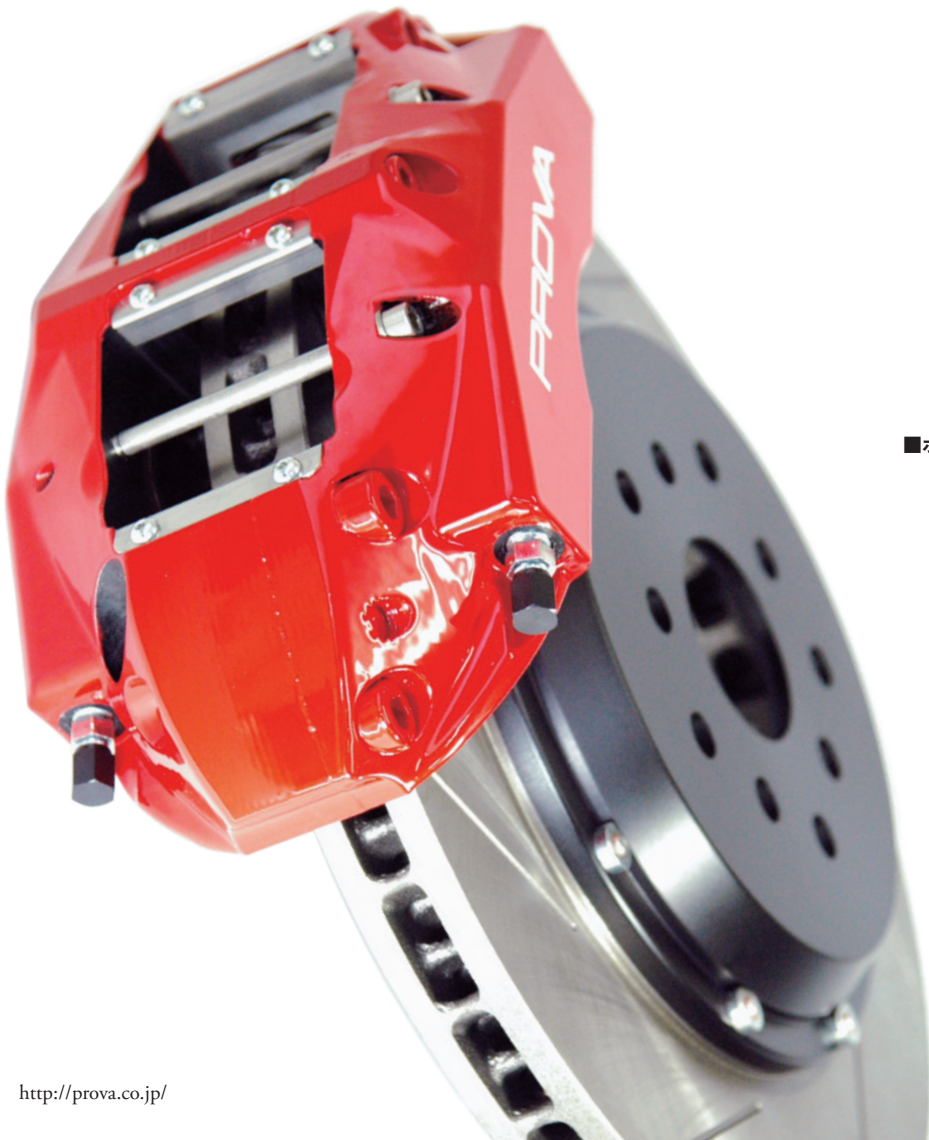

■ZC/ZN, BM/BR, GR/GV, GH, YA, BL/BP

F/R Red ブレーキシステムキット ¥658,800 (本体¥610,000)

F/R Black ブレーキシステムキット ¥637,200 (本体¥590,000)

※フロントサイズ355mm もお選び頂けます。

※ご注文の際に車種をお知らせください。

■フロントキット

Front 4pot/4pads Red キット ¥356,400 (本体¥330,000)

Front 4pot/4pads Black キット ¥345,600 (本体¥320,000)

※フロントサイズ355mm もお選び頂けます。

※ご注文の際に車種をお知らせください。

■リアサイズアップキット

VAG/VMG/VM4用 開発中

※純正キャリバを使用し、Rローター径をアップするキットです。

■リアキット

Rear 2pot Red キット ¥307,800 (本体¥285,000)

Rear 2pot Black キット ¥297,000 (本体¥275,000)

※ご注文の際に車種をお知らせください。

キャリバキット装着に必要なスペース寸法

※ホイール接合面、ハブセンターを基準にホイール内側を測定してください。

■ホイール断面図 φ332mmローター装着に必要なスペース

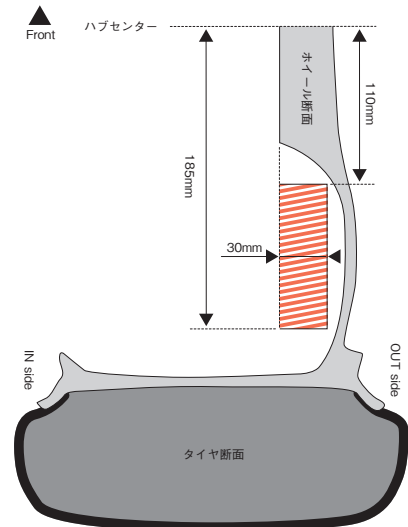

■ホイール断面図 φ355mmローター装着に必要なスペース

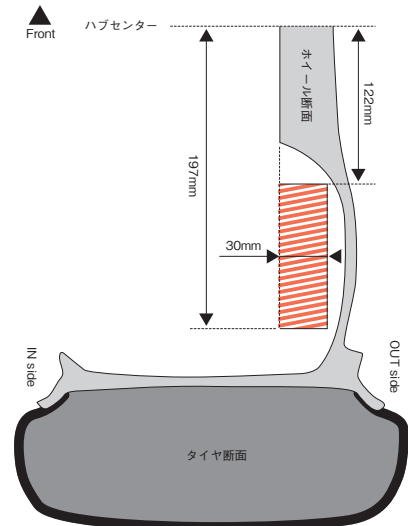

Sports brake pads

スポーツ・ブレーキ・パッド

初期の摩擦係数を高めることで低温時の制動力に優れ、ストリート・スポーツ走行の両方に適したスポーツブレーキパッドです。

高速から低速まで踏力に応じた制動力を発生、耐フェード性能と優れたコントロール特性を兼ね備え振動や鳴きを極力抑え、スポーツパッドとしての使い易さも追求。純正ローターのままでも十分に効果を体感できます。材質はノンアスベストレジンに摩擦材をブレンド、ホイール汚れの原因となるダストの発生を抑制します。ブレーキローターへの攻撃性も抑制、純正同等のロングライフ特性を備え、市街地走行でも扱い易く仕上げています。低温（低速度）でも十分に摩擦力が立ち上がり、約400℃まで安定した制動力を発揮。また踏力にも比例したコントロール特性(0.30～0.45μ)も持ち合わせています。

Featuring an asbestos-free metallic compound, these pads are well suited for wide range use, such as low temperature situations as well as hard braking at high speeds. Exclusive to SUBARU vehicles. Excellent balance of durability and performance.

《組合表》	Front品番	Rear品番
VAB WRX STI	純正Brembo 60060PM0101	F906 60060PM0201 R906
VAG WRX S4	60050PM0101	F916 60100PM0201 R918
VMG/VM4 LEVORG 2.0/1.6	60050PM0101	F916 60100PM0201 R918
VM4 LEVORG 1.6L	手動Pブレーキ 60050PM0101	F916 60070PM0201 R914

BN9 B4	60050PM0101	F916 60100PM0201 R918
BS9 Outback	60050PM0101	F916 60100PM0201 R918
BMG/BRG, BM9/BR9 GT	60050PM0101	F916 60090PM0201 R916
BMM/BRM NA S-Package	60050PM0101	F916 60090PM0201 R916
BM9/BR9, BMM/BRM NA	60070PM0101	F914 60070PM0101 R914
BL5/BP5 2.0GT, BPH 2.5XT	60050PM0101	F916 60030PM0201 R912
BLE/BPE 3.0R	60050PM0101	F916 60030PM0201 R912
BL5/BP5 tuned by STI	純正Brembo 60060PM0101	F906 60060PM0201 R906
BL5/BP5 2.0R	60070PM0101	F914 60070PM0201 R914
BPE/BP9 Outback	60070PM0101	F914 60070PM0201 R914
BE5/BH5 RSK/GT	60030PM0101	F913 60030PM0201 R912
BEE/BHE RS/GT	60030PM0101	F913 60030PM0201 R912
BES S401	純正Brembo 60060PM0101	F906 60060PM0201 R906

GJ7/GP7/GPE, GJ6/GP6 2.0L	SP HV,XV含む 60070PM0101	F914 60070PM0201 R914
GJ2/GP2, GJ3/GP3 1.6L	--	F903 60070PM0201 R914
GRB/GVB, GRF/GVF, GDB	純正Brembo 60060PM0101	F906 60060PM0201 R906
GRF/GVF 2POT/1POT	60050PM0101	F916 60090PM0201 R916
GH8/GH7/GH6 S-GT, 20S, XV	XV含む 60070PM0101	F914 60070PM0201 R914
GH2/GH3 1.5i-S	60070PM0101	F914 60070PM0201 R914
GDA/GGA	純正 F4/R2 pot 60020PM0101	F941 60020PM0201 R911
GD9 2.5 NA (C-)	60070PM0101	F914 60080PM0201 R913
GD9 2.5 NA (A-B)	60070PM0101	F914 60030PM0201 R912
GC8 STi 22B	純正 F4/R2 pot 60020PM0101	F941 60020PM0201 R911

SJG 2.0DIT	60050PM0101	F916 60090PM0201 R916
SJ5 2.0i	60070PM0101	F914 60070PM0201 R914
SH XT/XS	60070PM0101	F914 60070PM0201 R914
SG9 STi	純正Brembo 60060PM0101	F906 60060PM0201 R906
SG5 ターボ(B-)	60070PM0101	F914 60080PM0201 R913

ZC6/ZN6 S, R, Racing	17in 60070PM0101	F914 60090PM0201 R916
ZC6/ZN6 RA,R	16in 60070PM0101	F914 60070PM0201 R914
ZC6 tS	純正Brembo 60060PM0101	F906 60060PM0201 R906
YA5 tS	純正Brembo 60060PM0101	F906 60060PM0201 R906
YA5 GT	60070PM0101	F914 60070PM0201 R914

■純正Brembo F4pot R2pot 用
.....フロント ¥19,440 (本体¥18,000) リヤ ¥17,280 (本体¥16,000)

■純正カリバ 用
.....フロント ¥17,280 (本体¥16,000) リヤ ¥15,120 (本体¥14,000)

※各車純正カリバ専用※上記車種は一部です、その他車種はお問い合わせ下さい。

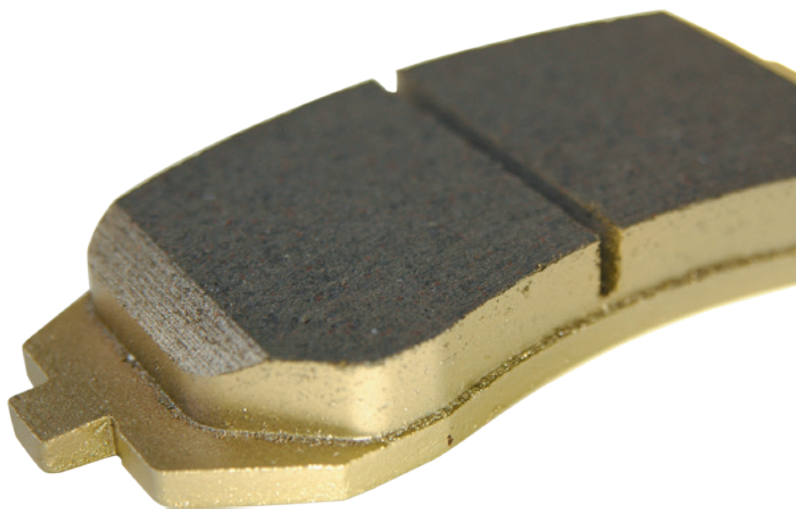

GRB/GVB Brembo F4/R2 pot 車

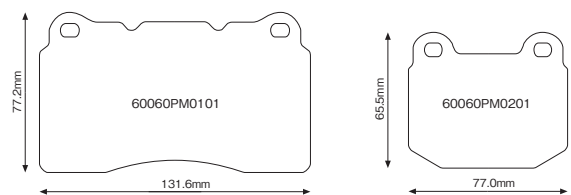

VAG/VMG/VM4, BN9/BS9 系

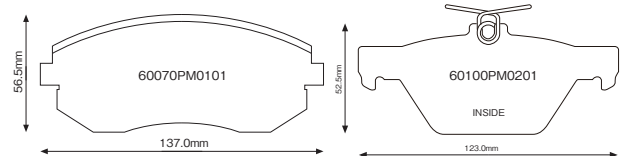

ZC/ZN S/GT, GE/GH 2/3 1.5i 系

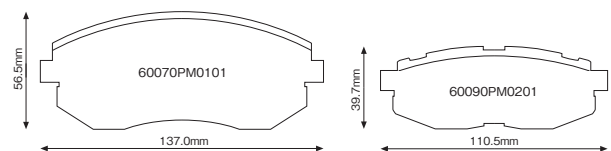

BM/BR 2.5GT, GRF/GVF A-Line ※Brembo非装着 系

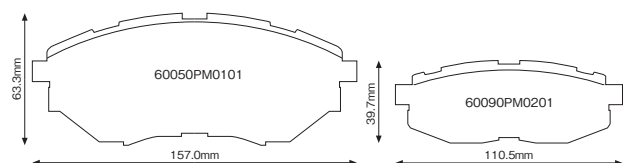

GPE, GJ/GP 2/3/6/7, GH8/GH7 GT/20S, SH5 XT/XS 系

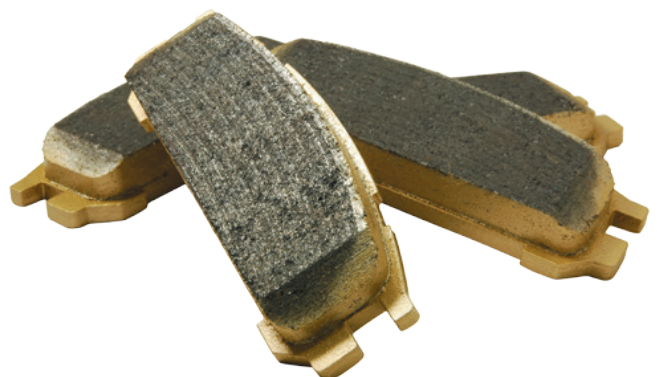
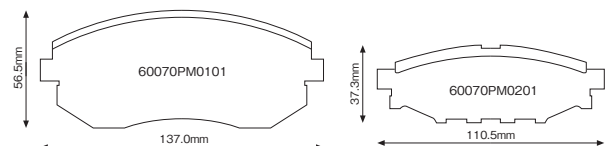

T-REV

T-REV ティーレブ

クランクケース内圧を減圧、エンジン抵抗を低減させるバルブシステム。特殊リードバルブ構造を採用することで、クランクケース内圧上昇を抑制、微減圧状態に保つクランクケース内圧コントロールバルブシステムです。通常、レシプロ型内燃機関においては、ピストン上下動や本体温度の上昇に伴いクランクケース内圧力が高まります。純正PCVバルブなどでは、極端な正圧（加圧）状態にはならなくとも、微小な正圧状態（約1～3kPa程度）になっている状態も少なくなく、内部損失としてエンジン抵抗値の一部として存在しています。T-REVシステムは連続する圧力変動への追従性に優れたリードバルブ形式をベースに特殊なワンウェイバルブを採用、高速で繰り返される圧力変動に対応し、適切かつ正確な圧力コントロールを可能とします。T-REVシステムは運転状態下では微減圧状態（アイドル時 約-5～-10kPa）を保つよう設定、エンジンレスポンス、ドライバビリティの全体的な向上を実現します。本製品は停止時や運転時下において設定以上の減圧状態になる場合には、エアフィルタ部分より外気を導入し適切な微減圧状態を保つよう設計されています。



This products made by 



■ 作動概説

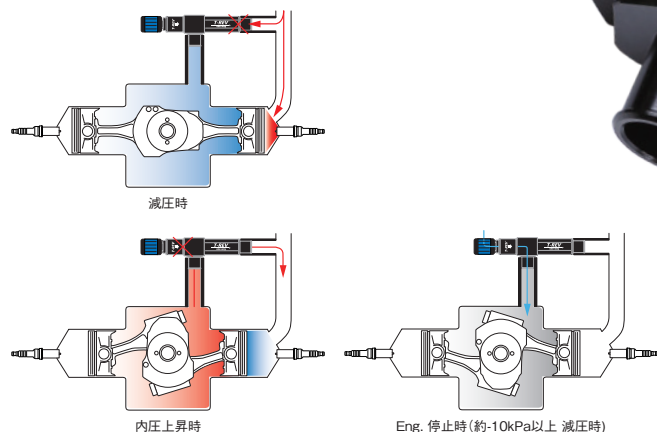

T-REV is a blow-by control valve system designed to keep crankcase slightly decompressed state with its reed valve shaped 1-way structure to improve the engine responsiveness and drivability.

- VAG WRX S4, VMG/VM4 LEVORG
FA20E/16E 2.0L/1.6L DIT 系用 ¥64,584 (本体¥59,800)
 - VAB WRX STI, GR/GV WRXSTI/IMPREZA WRXSTI
EJ20Y/207/257 VAB, GR/GV 系用 ¥64,584 (本体¥59,800)
 - BN/BS LEGACY, GJ/GP IMPREZA, GPE XV/IMPREZA SP
FB25A/20A/16A FB NA 系用 ¥64,584 (本体¥59,800)
 - ZC6/ZN6 SUBARU BRZ/TOYOTA 86
FA20A ZC6/ZN6 BRZ/86 専用R ¥64,584 (本体¥59,800)
- ※本製品は (株) 寺本自動車商会 さん協力の下、販売しております
 ※ T-REV T-REV, T-REV SYSTEM は (株) 寺本自動車商会 さんの登録商標です
 ※エアフィルタ部分からのブローバイガス排出はありません
 ※各適合専用設定品です。取付後の調整などは必要ありません
 ※通路部分への付着オイルなどの定期的な清掃を推奨します

Air intake guide

エアインテークガイド

走行風圧を利用し、フロントグリルからスムーズにフレッシュエアをインテークダクトに送り込む、高効率な吸気エアガイド。

走行中にフロントグリルから進入する走行風をラジエーターに干渉させることなくダイレクトにインテークダクトへ導き、エンジンの負荷状況に応じて変動する要求エア量をインテークダクト吸気口付近に満たします。高速走行時にはより多くの外気流入量が期待でき、吸気温度低減、インテーク内の圧力向上に寄与します。グリルブラケットと置き換えるデザインとすることでフロントマスクのイメージを阻害しません。また、取付は純正のボルト、クリップファスナーなどを使用することで穴あけ加工等は不要で簡単に装着することが可能です。

This guide/duct, mounted at the front end of the intake, increases ram air flow to the original air intake duct/box. Installation is simplified thanks to no changes to original grill brackets or front end duct.

BM/BR ¥23,760 (本体¥22,000)



BM/BR

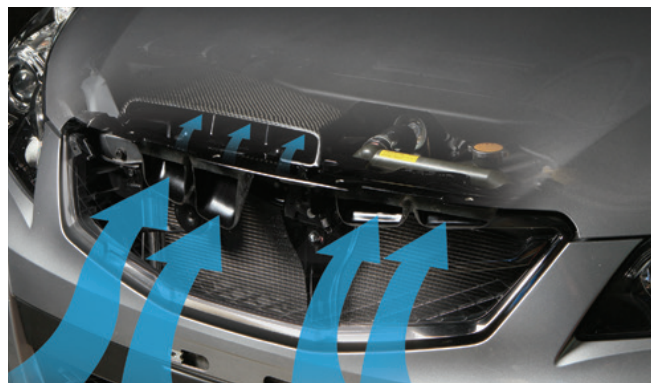

BM/BR



VAB, GR/GV, GH, BL/BP

Carbon intake duct

カーボン・インテークダクト

より広い吸気開口面積を持つカーボン仕上げのインテークダクトです。純正と同じ外形形状のため、クリーナーボックスや取付箇所へのマウントも純正部品と同じように交換可能です。美しいカーボン繊維がハイパフォーマンスを象徴するエンジンルームのアクセントとなります。

Carbon intake duct replaces original intake duct parts. Has a wider than stock inlet and is designed without inner supports for decreased intake air flow resistance, and dresses-up engine bay.

VA/VM, GJ/GP, BM/BR, GR/GV/GH, SJG, SH, YA, BL/BP
..... 各 ¥41,010 (本体 ¥38,000)



VAG/VMG/VM4, GJ/GP 2/3/6/7

Sports intake air-filter

スポーツ・エアフィルター

純正品よりも通気抵抗が小さく、しかも優れた防塵性能を高次元で両立したエレメント材を採用。エンジンへの負担を軽減させ高吸気効率を追及したスポーツ・エアフィルターです。

フィルター面は乾式コットンと強化ステンレスメッシュを組み合わせ、さらにフィルター外周部のフレームは強いターボの吸引力に対して変形しない高い強度を持たせることで、高負荷・高回転時にエレメントが変形し吸気抵抗になることを未然に防ぎます。エレメントは乾式でフィルム式などのエアフローセンサへのダメージ・トラブルを未然に防ぎます。

またこのフィルターは汚れを洗浄することで、数回の再使用もできるためコストパフォーマンスが大変優れています。

純正と同形状のため純正フィルターと同様に簡単に交換可能です。

This product utilizes an element material with reduced airflow resistance and greater dust filtering performance than original parts. This is a sport air filter which improves overall air intake performance by pursuing high filtering efficiency.

The filter element's dry cotton fiber and reinforced stainless mesh have been combined with strengthening the outer frame of the filter so that it will not deform under strong turbo suction force, preventing air filter element deformation under high stress and avoiding unnecessary intake resistance. The dry fiber element prevents costly damage to the film type airflow sensor.

In addition, this air filter can be washed and reused several times; thus, its cost-effectiveness is superb.

With overall dimensions identical to the factory part, installation is extremely simple.



52500SP000
ZC/ZN 専用



52000SP011
BN/BS, VA/VM, SJ,
GJ/GP, BM/BR,
GR/GV, SH, YA 系



■WRX STi/WRX S4/LEVORG	品番
VAB/VAG/VMG/VM4	52000SP011
■IMPREZA	
GJ/GP 2/3/6/7 *Hybrid車 不可	52000SP011
GRB/GRF, GVB/GVF	52000SP011
GH8, GE/GH 2/3/6/7	52000SP011
■LEGACY/OUTBACK	
BN9/BS9	52000SP011
BM9/BR9, BMG/BRG	52000SP011
BL5/BP5, BL9/BP9, BLE/BPE	52000SP011
■FORSTER	
SJG/SJ5	52000SP011
SH5/SH9	52000SP011
■EXIGA	
YA5/YA4/YA9	52000SP011
■BRZ/86	
ZC6/ZN6	52500SP000

ZC/ZN, BN/BS, VA/VM, BM/BR, BL/BP, GR/GH, SH, YA,

各 ¥8,100 (本体 ¥7,500)

※各車専用設定。※簡単な清掃で再使用可能です。※GPE SP/XV Hybrid は使用不可。

Super sports ECU

スーパースポーツ ECU

スーパースポーツ ECU は各エンジン仕様に合わせ専用設定。点火タイミング、混合比、ブーストなど、車種にあわせたスポーツフィールを重視、最適なセッティングを施すことでエンジンへの負担を最小限にし、最大限のエンジンポテンシャルを引き出します。スポーツマフラーやエアフィルターなどの交換にも各種センサー信号から得たフィードバックで自動的に適合し、また、SSECU では過給圧をコントロールしているため、後付のブーストコントローラなどを必要としません。純正 ECU が備えている自己診断機能を保持、万一センサー類の故障時にはフェイルセーフシステムが作動、エンジンを保護、高回転域での圧倒的なパワー・フィールを引き出し、スポーツドライビングの楽しさを実現します。1700rpm という低回転域からトルク、パワー、レスポンスを向上、高回転での爽快感、パワーフローを実現。単にピークパワーだけを狙うのではなく、アクセル開度が少ない実用域、低回転から高回転までの全域での性能を向上させています。

BL/BP 以降の ECU にはイモビライザ（盗難防止システム）が標準化されており、これらの車種は純正ユニットを SSECU へ変化させスポーツコンピュータとして機能します。点火タイミングは 100 オクタンガソリンに合わせ、最適にチューニング。爽やかなレスポンスとトルクを引き出します。点火&混合比はアクセル開度に応じてきめ細かに設定、同時に常用域においては空燃比フィードバック適切に作動するようセッティングされています。過給圧はより低い回転数から立ち上がり、部分的なピークを設定せず全域でのドライバビリティが向上するようにしています。

VAB, GR/GV, GH, BL/BP, SH, YA, GD/GG, SG, BE/BH

各ターボ系 ¥103,680 (本体 ¥96,000)

※価格はノーマル下取りの価格です。※SSECU は車種、年式、ミッション型式ごとにきめ細かくチューニングし設定されていますので、必ず車種・年式・ミッション型式に適合したタイプを装着してください。※SSECU はノーマルエンジン、ノーマルターボを前提にチューニングされていますので、排気量アップ、ターボ・サイズの変更、カムの変更などを行った場合には適合しません。これらの変更に対応した SSECU は当社にお問い合わせ下さい。※SSECU は、エキゾーストマニホールド、フロントパイプ、マフラーの変更やエアフィルターの変更には自動的に適合します。※イモビライザ機能有車については当社での書換作業となります。



The optimum engine management system super sports ECU is tuned to give faster engine response and a wider range of available torque. This program can convert a stock ECU to an SSECU through simple re-flash operation. SSECU provides factory reliability with more power and torque for your sports driving. Ignition timing maps advanced for 98 or 100 octane petrol (Japan premium), improved fuel mixture maps, and raised boost pressure maps are available. The fail-safe system is maintained in the SSECU program as well as providing live diagnostic capabilities for trouble situations and settle issues with the engine running. Emission levels are the same as with the standard ECU. These products provide the incredible performance which you expect.

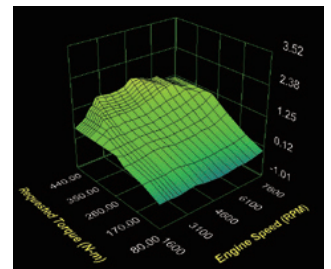
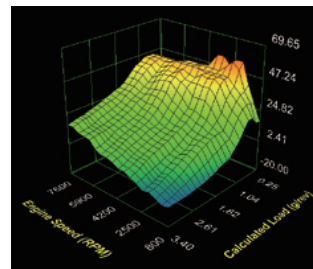

点火時期概念:

NA 領域から適切な点火時期を調整、低回転からシャープなレスポンス、高トルクを実現。スロットル過渡特性を考慮したセッティングにより、加速意思をリニアに反映、回転の上昇とともにトルクフルに、過給圧、回転数など負荷状況に合わせて最適な点火時期を設定します。

過給圧特性:

特性を加味し負担を抑え、高出力を得るために各回転数・スロットル域ごとに過給圧を設定、パワー・トルク豊かなフィールを引き出します。低回転はターボの回転数を高めリニアな立ち上がり、高回転ではきめ細かに制御することで、負荷を軽減しながら高い出力を持続します。

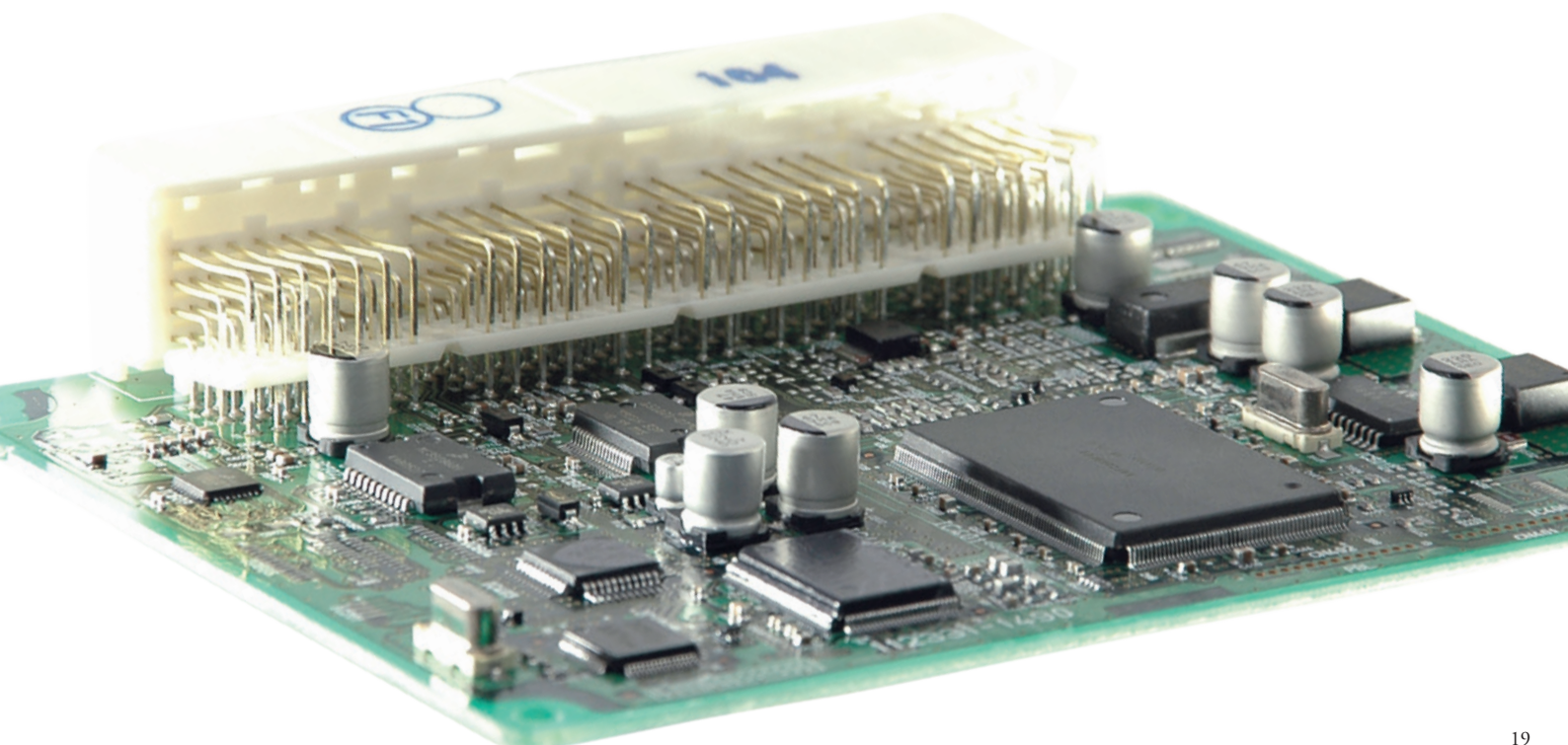

EXHAUST

Sports muffler

スポーツマフラー

比類のない美しい輝きと高い質感を実現したスポーツマフラーシリーズ。黒い干渉色の光を反射し独特の質感を創出、各車種ごとに JQR /JASMA 認定品で、近接騒音78db ~とトップレベルの静粛性を確保すると同時に、高回転時の胸のすく爽快なサウンドとレスポンスの向上を実現した最高品質のマフラーシリーズです。

Black stainless, produced by oxidizing stainless steel, provides a beautiful and darkened interference glitter black colored appearance. The bottom of the silencer chamber is flat shaped, inspired from racing car aerodynamics. The incredible craftsmanship and pleasant exhaust sounds give evidence of a true premium sports muffler.



■ZC/ZN BRZ/86

ZC/ZN センターアップキット ¥192,240 (本体¥178,000)

※Rサイレンサ(φ60.5mm - 70mm×2)+専用ディフューザセット
※JQR事前認証取得済

ZC/ZN スポーツエキゾーストパッケージ ¥248,400 (本体¥230,000)

※Ctr/パイプ(φ60.5mm)+Rサイレンサ(φ60.5mm - 70mm×2)+専用ディフューザセット
※JQR事前認証取得済

These products made by **FUJITSUBO**



■VAB/VAG WRX STI / WRX S4

VAB/VAG スポーツエキゾーストキット ... ¥205,200 (本体¥190,000)

※メインパイプφ60.5 - 50.8×2, 総重量:18.0kg, ※JQR事前認証取得済
※アウトレット左右4本出し(76.3φ×4), 3pcsセット



■GV Impreza WRX STI

GVB/GVF スポーツエキゾーストキット ... ¥205,200 (本体¥190,000)

※φ70mmセンターパイプ、φ60mmサイレンサーの3pcsキット 総重量:18.8kg
※アウトレットパイプ 90-110φ(楕円形)×2 ※JQR事前認証取得済



■GPE/GP7 XV / XV Hybrid

GPE/GP7 XV スポーツマフラー ¥138,240 (本体¥128,000)

※メインパイプφ50.8 ※アウトレット:65-88φ×4 左右各2本 ※JQR事前認証取得済



■GR Impreza WRX STI GRB/GRF スポーツマフラー

¥149,040 (本体¥138,000)

※メインパイプ径60φ
※アウトレットパイプ:90-110φ(楕円形)×2
※2010年3月以前車用 ※JASMA認証品



■VMG/VM4 Levorg 2.0/1.6 GT
VMG/VM4 スポーツエキゾーストキット
¥205,200 (本体¥190,000)
 ※メインパイプφ60.5 - 50.8×2, 総重量:17.2kg,
 ※アウトレット左右出し(90-110φ 楕円×2), 3pcsセット,
 ※JQR事前認証取得済

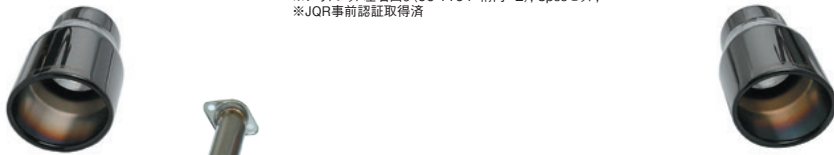

■GR Impreza WRX STI
GRB/GRF
スポーツエキゾーストキット
¥192,240 (本体¥178,000)
 ※φ70mmセンターパイプ、
 φ60mmサイレンサーの2pcsキット
 総重量:17.3kg
 ※アウトレットパイプ 90-110φ(楕円形)×2
 ※JQR事前認証取得済

For Other SUBARUs

■BM/BR Legacy
BM9/BR9 NA スポーツマフラー
¥105,840 (本体¥98,000)
 ※メインパイプ径50φ×1
 ※アウトレットパイプ: 90-110φ(楕円形)
 ※JQR事前認証取得済

■SH5 Forester
SH5 XT / XS スポーツマフラー
¥149,040 (本体¥138,000)
 ※メインパイプ径50φ×2
 ※アウトレットパイプ: 90-110φ(楕円形)
 ※2010年3月以前車のみ
 ※JASMA認証品



■SJM Forester 2.0 DIT
SJM スポーツマフラー
¥138,240 (本体¥128,000)
 ※メインパイプφ50.8×2, 総重量:12.2kg, ※JQR事前認証取得済
 ※アウトレット左右出し(90-110φ 楕円×2), 2pcsセット



High pressure recirculating valve ハイプレッシャー・バイパスバルブ

アルミニウムボディを採用することで、高い剛性・耐圧性能を向上。純正バイパスバルブよりスプリングレートをアップし、耐圧力性能を向上させたバイパスバルブです。

開弁圧力を純正比、約20%向上させることでターボレスポンスの向上。配管はインテークへ還流させる純正同様の循環型とし、エアフローセンサー計測吸気量を狂わせず燃費の悪化を防ぎます。

専用ボディを採用することで、より高いスプリングレートを使用することを可能とし、耐圧性能を向上させています。また、表面はブラックアルマイトの美しい仕上げによってエンジンルームのドレスアップ効果も期待できます。各純正形状に準じた装着のため、エンジンカバーなどを加工する必要はありません。

A stronger spring rate raises boost pressure capacity compared to a stock bypass valve. Made from billet aluminium, this recirculating valve dumps the charge air back into the air intake system, minimizing noise and providing excellent throttle and turbo response.

VAG/VMG/VM4, SJG, BMG/BRG, BM9/BR9
VAB, GRB/GVB, GRF/GVF, GDB/GGB, GDA/GGA, SG9
BL9/BP9, BL5/BP5, GH8, SH5, YA5 ……各¥42,120 (本体¥39,000)



BL/BP, GH, SH, YA系



BM9/BR9



VA/VM, SJ, BM/BR DIT系



VAB, GR, GD, SG系

Oil separator

オイル・セパレーター

ブローバイガスのオイル成分のみをオイルパンに戻す循環型オイルキャッチアダプターです。溜まったオイルを排出する作業は不要で、有害なブローバイガスを大気開放する心配がないなど、従来の大気開放式オイルキャッチタンクの欠点を解消した新機能商品です。エンジンオイルもそのまま注入できます。

Separates oil from blow-by gases, returning only oil to the oil pan. No need to empty discharged oil like with a catch tank. Oil can be added by simply removing the filler cap only.



VAB, BM/BR, BL/BP, GR/GH, GD/GG, SH, SG, YA
 ¥34,560 (本体¥32,000)

※オイルフィルターダクト車専用 ※FA,FB系は使用不可
 ※フィルターキャップは付属しません。純正品をご使用ください。

Oil filler cap

オイルフィルターキャップ

エンジニアリング樹脂製エンジンオイルフィルターキャップ。純正キャップと交換するだけで容易に取付可能で、エンジニアリング樹脂製とすることで重量増を抑制。緩め専用ボルトを中心部にレイアウトすることで狭いスペースでの作業性も向上、エンジンルームのドレスアップにも役立ちます。

Designed to exchange directly with the Subaru OEM part, this filler cap installs easily and provides improved usability for easier engine maintenance.



SUBARU専用 ¥5,292 (本体¥4,900)

Sports E/g oil filter

スポーツオイルフィルタ

耐圧補強した特殊エレメントを持つ、スポーツ・エンジンオイルフィルタです。スポーツ走行などのエンジン負荷に対して濾過効率を重視し、およそ12 μ mからの異物を捕捉できる特殊濾材を採用しています。

Sports oil filters are available for Subaru EJ engine models. High metallic particle filtering efficiency makes it well suited to EJ turbo engines. This filter element includes a stiff stainless steel mesh along with a reinforced relief valve. Magnets are built in to trap metallic particles present in the oil.



EJ系エンジン各車 ¥2,160 (本体¥2,000)

Reservoir tank cover

リザーブタンクカバー

難燃繊維素材を用いた、フルード飛散を防止リザーブタンクカバー。リザーブタンクからの吹き出しによるフルード飛散を防止、エンジンベイ内でのアクセントとなるオレンジカラーを採用。ロゴタグまでも難燃素材を用い万一の落下時の安全性にも配慮しています。

Made from heat resistant fabric, this reservoir tank cover helps prevent spilling of fluid in your engine bay. The bright orange color serves as an engine bay accent while the cover prevents stray brake or clutch fluid from coating the engine bay.



汎用 ¥2,160 (本体¥2,000)
 ※難燃素材を使用しています。サイズ: 約50-110mm 程度の円筒状に使用できます。

Ultimate Anti-freeze Coolant ウルトラアンチフリーズクーラント

高純度精製水を用いた濃度調整済みウルトラアンチフリーズ・エンジンクーラント。

熱交換効率(ヒートレスポンス特性)に優れたプロピレン・グリコールをベースに消泡/熱電導効率を向上、エンジンの発する熱エネルギーを効果的に吸収・放出、過酷な条件下におけるエンジン温度の冷却・安定性能を高め防酸化/防錆添加剤を配合しており、エンジンブロックやラジエーターコアなどのアルミ合金の電解腐食などを防止します。凍結温度を-40℃に設定することで厳寒地における一般使用にも耐え得る高い耐用性能を実現したオールシーズン型クーラントです。逆浸透膜/イオン交換樹脂にて精製、徹底的に不純物を除去した高純度水を用いているため冷却水路内の不純物吸着特性を持っています、定期的な交換によってウォーターライン清浄効果も期待できます。4Lボトルのラインナップですので、冷却水容量に合わせてご注文下さい。

With a superb heat exchange effectiveness polypropylene glycol base, this product has high foaming resistance and improved heat transfer properties to better deal with engine heat. Under severe conditions, it improves engine cooling performance and reliability. High quality anti-corrosive agents are employed to ensure that aluminium parts such as engine blocks and radiator cores do not suffer from galvanic corrosion.

A -40 degree Celsius freezing point means that high cooling performance is obtained along with the convenience of usability in even the most severe weather conditions. Having been refined through the use of a reverse osmosis membrane and ion exchange resin, this coolant is utterly free of impurities and will absorb foreign substances found within the cooling system, ensuring ideal cooling performance over the life of the system. *4Litre(1.05galUS) / bottle.



4Litres¥7,344 (本体¥6,800)

Sports Pressure Cap スポーツラジエターキャップ

調整弁圧を127 k Paに設定、冷却システムの性能を最大限に引き出す、パフォーマンスラジエターキャップです。圧弁スプリングは誤差±0.1kg/cm²以内とすることで、リプレイメント品としても高精度かつ高品質なプレッシャーキャップとしています。

The performance radiator cap with an adjusted valve pressure set at 127kPa, ensuring the cooling system's maximum performance. Using the pressure valve spring with a tolerance within +/- 0.1kg/cm², this is a replacement pressure cap with high precision and high quality.



■10000SP0020 C

《適合リスト》	グレード	エンジン	アプライドモデル(年式)
VAB	WRX STI	2.0Lターボ	A-(2014.5-)
VAG/VMG/VM4	2.0GT/1.6GT	2.0DIT/1.6DIT	A-(2014.4-)
GPE/GP7	2.0i/2.0iL/Hybrid	2.0NA	A-(2012.7-)
GJ/GP 2/3/6/7	2.0i/1.6i	2.0LNA/1.6LNA	A-(2011.12-)
GRB/GVB	WRXSTI	2.0Lターボ	A-(2007.12-)
GRF/GVF	WRXSTI A-Line	2.5Lターボ	B-(2009.08-)
GH8	S-GT/GT	2.0Lターボ	A-(2007.06-)
GE/GH 2/3/7	1.5i/1.5i-S/2.0i/XV	1.5 / 2.0 NA	A-(2007.06-)
GDA/GGB	WRXSTI	2.0Lターボ	A-G (2002.11-2007.05)
GDB/GGA	WRX NB/WRX	2.0Lターボ	A-G (2002.11-2007.05)
GD/GG 2/3/9	NA/20N/I's	1.5/2.0/2.5 NA	A-G (2002.11-2007.05)
GC8/GF8	WRX/WRXSTI	2.0Lターボ	F-G (1998.09-2000.8)
GC/GF 1/2/5/6	C's/GB/SRX	1.5/1.8/2.0 NA	F-G (1998.09-2000.8)
BN9/BS9	B4/OBK	2.5NA	A-(2014.07-)
BM9/BR9	GT/2.5i	2.5Lターボ/NA	A-(2009.05-)
BL5/BP5	GT/2.0R/2.0i	2.0Lターボ/NA	A-F (2003.05-2009.04)
BL9/BP9/BPH	S402/2.5XT	2.5Lターボ	F (2008.06-2009.04)
BE5/BH5	GT/TX/T5-R	2.0Lターボ/NA	A-D (1998.08-2003.04)
BD/BG	RS/GT/GT-B	2.0Lターボ/NA	B-C (1996.06-1998.06)
SJG/SJ5	2.0XT/2.0i	2.0ターボ/2.0LNA	A-(2012.08-)
SH5/SH9	XT/X/XS/S-Edition	2.0/2.5ターボ/NA	A-(2007.12-)
SG5	X/X20/XT	2.0Lターボ/NA	A-F (2002.02-2007.11)
SF5	C/tb, S/tb, T/tb, Sti	2.0Lターボ	A-D (1997.02-2002.01)
SF5	C/20, S/20	2.0L NA	A-D (1997.02-2002.01)

■10000SP0080 ND

《適合リスト》	グレード	エンジン	アプライドモデル(年式)
ZC/ZN	S/R/RA, GT/GT-Ltd	2.0NA	A-(2012.01-)
BRF/OBK	3.6R	3.6NA	A-(2009.05-)
BLE/BPE	30R	3.0NA	A-F(2003.05-2009.04)

SUBARU専用各¥2,160 (本体¥2,000)

Sports steering wheel

スポーツステアリングホイール

純正エアバッグユニットを装着できる小径、スポーツステアリング。グリップ部分を握力の少ない方でもホールドしやすく、掌部で操舵感覚を得やすい形状に最適化。小径化しながらもステアリング操作に適した形状とし、最小の力量で操舵出来るよう配慮しています。確実な操舵を実現する合成スウェード、アルカンターラを3シートを使用し、高級感とスポーツ・テイストを両立、コックピットのアクセントとしています。下端はグレー生地にて切替えロゴを押型で配置、欧州製高級スポーツカーの雰囲気を実在に再現し高い質感とスポーツさを両立しています。

358mm diameter grip fits right in for your palms, black and gray performance design. High quality synthetic suede and alcantara used on outer skin, and top mark stitched by red thread. PROVA logo mark punched on bottom center gray skin part. It is easy to replace with standard steering wheel with SRS Airbag system.

- | | | |
|-------------------------------------|------|---------|
| ■VA/VM | 360R | |
| ■ZC/ZN | 358Z | ボトムフラット |
| ■BM/BR (D-), GJ/GP (A-D), SJ (A-C) | 360 | ボトムフラット |
| ■GR/GV, GE/GH, SH, YA, BL/BP (D-F) | 358A | D/Oシェイプ |
| ■BL/BP (A-C), GD/GG (E-G), SG (C-F) | 358 | D/Oシェイプ |
-各¥63,720 (本体¥59,000)



Colored wide mirrors

カラード・ワイドミラー

純正ドア/インナー各ミラー面に張り付ける、光学特殊コーティング
広角・防眩ミラー。

最適な凸面ミラー形状にすることで純正ミラーより後方視界を拡大、
夜間や悪天候でも視認性に優れた後方視界が得られます。取付け
も容易でノーマルミラー面に貼り付けるだけの手軽さも特徴で、特
殊コーティングによる各視覚効果で昼夜ドライブ時の安心感を高め
ます。純正インナーミラー面に張り付ける、光学特殊コーティング
広角・防眩ミラー。最適な凸面ミラー形状にすることで純正ミラーよ
り後方視界を拡大、夜間や悪天候でも視認性に優れた後方視界が
得られます。取付けも容易でノーマルミラー面に貼り付けるだけの
手軽さも特徴で、純正フレーム内に収まるためフロントウィンドウの
視界を遮りません。

For door side / inner mirrors, bring wide view and glare-proof performance and
your safety and relief for night driving. Racing teams use these special coating of
optics mirrors.



■イエロー

視界を全体をクリアな色調にします。コントラスト効果により視認性
を高め、雨天時や薄暮時にクリアな視界を確保します。

■ブルー

減光効果を発揮し目の負担を軽減します。日中の眩しさを低減し、
室内を落ち着いたクールな印象を演出します。

VA/VM, BM/BR, BL/BP, GJ/GP, GR/GV, GE/GH,
GD/GG, SJ, SH, SG, SF, YA, ZC/ZN

ドアミラー 各¥10,800 (本体¥10,000)

インナーミラー 各¥7,560 (本体¥7,000)

※各車専用、色:イエロー/ブルー。※車種・年式で形状が異なるので事前にご確認下さい。
※ZC/ZNプリズムミラー車には適合しません。

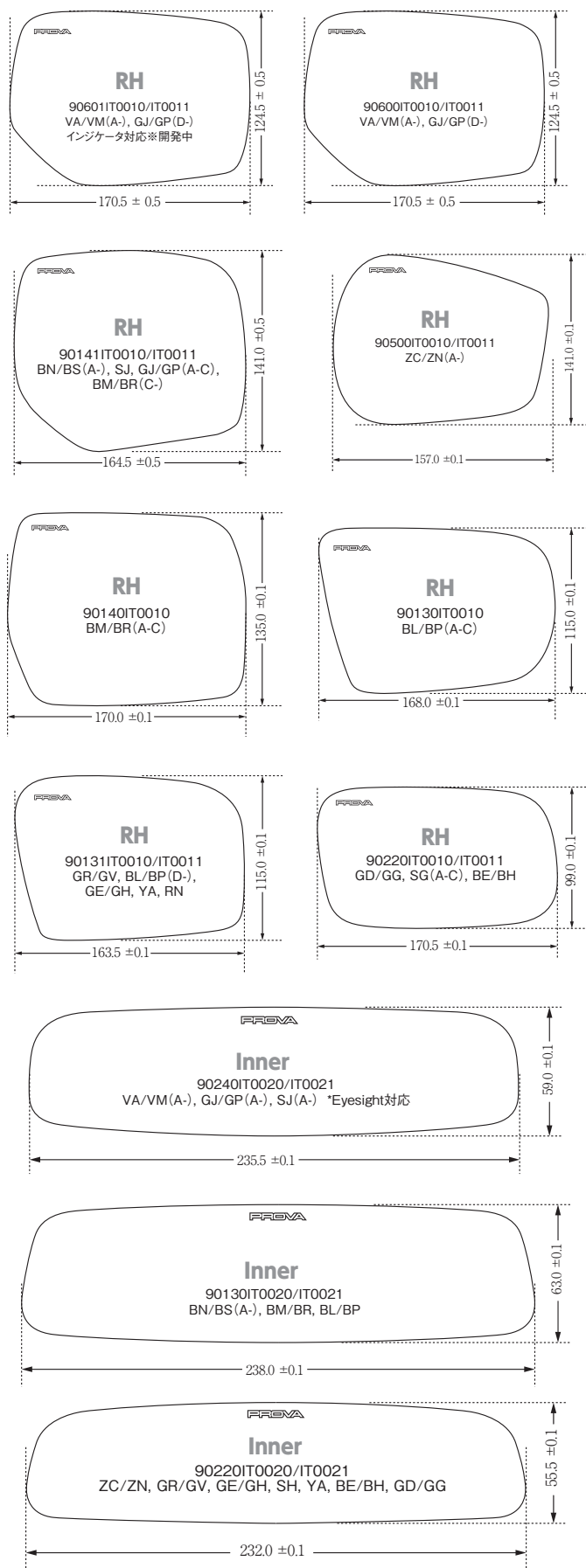

Oil Level Gauge Holder

レベルゲージホルダ

レベルゲージの抜けを防止する、エンジンオイルレベルゲージホルダ。純正オイルレベルゲージガイドパイプへの簡単な取付けでレベルゲージの抜けを防止する、エンジンオイルレベルゲージホルダです。ブラケット部をガイドパイプの細部分へ固定し、スプリングのテンションでレベルゲージの抜けを防止します。本体部分はアルミニウム製、ブラックアルマイト仕上げ、タブ部分にはロゴマークをレーザープリント。エンジンベイのドレスアップ効果も期待できます。

This holder prevents engine oil level stick to come off the guide pipe. The tab part made of aluminum with black zinc. The white PROVA logo printed on the face of top tab.

FA/FB エンジン系用¥4,104 (本体¥3,800)
EJ エンジン系用¥4,104 (本体¥3,800)



Triple Gauge pod MFD

メーターフード MFD

マルチファンクションディスプレイ対応のFRP成形製トリプルメーターフード。60mm メーターを3つ取付けが可能な、VA/VM, SJ, GJ/GP 系用マルチファンクションディスプレイ (MFD) 対応のFRP成形製トリプルメーターフード。純正フードパネルとの交換でMFDの視界を確保しながら、スマートに60mmメーターを3つ取り付けることができます。ダークグレー色(ダッシュボード近似色)でのグレイン塗装(梨地)済みです。

By maintaining the view of MFD, this triple gauge pod lets you install three 60mm gauges. Painted in graining black, similar to the stock dashboard color.

VA/VM, SJ, GJ/GP¥32,184 (本体¥29,800)
※塗装仕上げの為、ダッシュボードの質感とは若干異なります。



Vehicle Designed T-Shirts

デザインライン T

WRX/LEVORG/FORESTER/BRZ各デモカーをイメージしたグラフィックをフロントにプリント、スポーティなデザインのTシャツ。様々なシチュエーションにも対応するブラックカラー。S/M/L/LLの4サイズをラインアップ、インナーウェアとしてもお使い頂けます。

T-shirts with Subaru cars side silhouette design. Available in 4 sizes; S/M/L/LL. Comes in black with red suitable for daily wear as well as an inner wear.

ブラック 各¥3,024 (本体¥2,800)



Access key shroud

アクセスキーシュラウド

純正アクセスキーに対応する、スマートアクセスキーシュラウドカバー。炭素繊維シート素材のパターンを本革レザー素材に押圧加工、リップステッチにはシルバー/オレンジ/ブルーの3色を採用し、車両のインテリアデザインとのマッチングを考慮。本革の高級感とカーボンパターンのスポーティかつ高品質なアクセントが特徴です。

This key shroud protects your smart access key while maintaining a sporty image. Made to be compatible with most recent Subaru OEM smart access keys.

BN/BS, VA/VM, ZC/ZN(C-), GJ/GP(D-), SJ(C-) 系用
Type2形状3色各**¥5,292**(本体¥4,900)
 ZC/ZN(A-B), GJ/GP(A-C), BM/BR, GR/GV, BL/BP 系用
Type1形状3色各**¥5,292**(本体¥4,900)



Black emblem

ブラックエンブレム

ブラックマフラーをイメージさせる PROVA ログ形状のブラックエンブレム。切削による造型と全面ブラック加工によって質感の高め、トランクやテールゲート部などヘワンポイントアクセントとなります。

Black bronze color PROVA logo emblem. Size, 18mm × 135mm, Thin 4mm. Included back side tape.

Mサイズ(18mm×135mm T=4.0)**¥5,184**(本体¥4,800)
Sサイズ(5.5mm×46mm T=1.5)**¥2,592**(本体¥2,400)



Prova cut out sticker

Prova カutting・ステッカー

クロームメタルのシートをロゴの形状にカットした抜文字ステッカーです。サイズは25mm×180mmのMサイズと14mm×100mmのSサイズの2種類、Mサイズは1枚、Sサイズは2枚組です。

Color is gray-white. Size M is height 25mm length 180mm, S is height 14mm length 100mm, S size is include 2sheets.

Mサイズ(25mm×180mm, 1枚)**¥1,080**(本体¥1,000)
Sサイズ(14mm×100mm, 2枚組)**¥1,080**(本体¥1,000)



SI-DRIVE Dial cover

SI-ドライブ ダイアル

SI-Driveのモード切替操作性を向上するダイアルカバー。各SI-Drive搭載車に適合、操作に最適なシンプルなデザインとし、外周部にローレット加工を施し切替時の操作性を向上、室内での質感を高めます。

Aluminum billet cover for SI-DRIVE switch.

90000IP0112 VAB WRXSTI専用 Black

90000IP0111 BM/BR, GR/GV, SH, YA系用 Black

.....各¥5,184(本体¥4,800)



VAB WRXSTI



BM/BR, GR/GV, SH, YA系

Gear shift knob

シフトノブ

6MT/5MTに完全対応した、エンジニアリング樹脂性軽量シフトノブです。シフトブーツ固定用ネック部を分割とすることで幅広いMT車へ装着可能とし、操作に最適な球体形状としシンプルなデザインながら、全高を2mm上げ重心位置を高めることで、リニアかつスポーティな操作性を確保します。

For Subaru 5 and 6 speed transmission vehicles. This product realizes quick gear change, made from lightweight engineering resin plastics.

6MT/5MT/AT 各車 ¥13,392(本体¥12,400)

※ボタンロック式AT(BM/BR, SJ, GJ/GP系)には使用できません。
※最大重量 101.0g, 純正比最大(GRB/GVB) -106g
※各4種シフトパターンエンブレム(AT用はロゴのみ)が付属します。



6MT使用時



AT/5MT使用時

Floor mats set

フロアマットキット

前席/後席用/ラゲッジスペース用のマットをセットにしたハイクオリティフロアマットキット。硬度のあるラバー素材ヒールパッドを組込むことで操作性を高め、難燃処理ポリプロピレンを用いた高遮音特性繊維を採用。

These floor mats directly replace the stock items, adding a color coordinated interior accent for Subaru RHD vehicles. Composed of black carpet with a colored edge, and includes PROVA logo emblems on the front and luggage space mats.

VAG WRXS4 / GJ IMPREZA G4 用 ¥49,680(本体¥46,000)

VMG/VM4 LEVORG 専用 ¥49,680(本体¥46,000)

ZC/ZN フロントセット AT/MT 各¥19,224(本体¥17,800)



VAG



VMG/VM4

PRICE LIST

P2

■VA WRX/WRXSTI Exterior parts / VA WRX/WRXSTI エアロパーツ

			JANCODE	
82601DM1000	VA F.アンダスプリッタ	※未塗装	¥50,760(本体¥47,000)	4582451656624
82601DM1001	VA F.アンダスプリッタ	※Flat.Blk	¥62,640(本体¥58,000)	4582451656631
82601DM1002	VA F.アンダスプリッタ	※Piano.Blk	¥62,640(本体¥58,000)	4582451656648
82601DM1010	VA F.アンダスプリッタ	※Carbon	¥79,920(本体¥74,000)	4582451656655
82601DM1***	VA F.アンダスプリッタ	※純正色塗装 末尾3桁はカラーコードです	¥62,640(本体¥58,000)	
82601DM2000	VA F.バンパーフェース	※未塗装	¥105,840(本体¥98,000)	4582451656747
82601DM2***	VA F.バンパーフェース	※純正色塗装 末尾3桁はカラーコードです	¥144,720(本体¥134,000)	
82601DM3000	VA S.ステップ エクステンション	※未塗装	¥54,000(本体¥50,000)	4582451656839
82601DM3001	VA S.ステップ エクステンション	※Flat.Blk	¥70,200(本体¥65,000)	4582451656846
82601DM3002	VA S.ステップ エクステンション	※Piano.Blk	¥70,200(本体¥65,000)	4582451656853
82601DM3010	VA S.ステップ エクステンション	※Carbon	¥87,480(本体¥81,000)	4582451656860
82601DM3***	VA S.ステップ エクステンション	※純正色塗装 末尾3桁はカラーコードです	¥70,200(本体¥65,000)	
82601DM4000	VA R.バンパーフェース	※未塗装	¥108,000(本体¥100,000)	4582451656952
82601DM4***	VA R.バンパーフェース	※純正色塗装 末尾3桁はカラーコードです	¥149,040(本体¥138,000)	
82601DM5000	VA R.サイド エクステンション	※未塗装	¥38,880(本体¥36,000)	4582451657041
82601DM5001	VA R.サイド エクステンション	※Flat.Blk	¥46,440(本体¥43,000)	4582451657058
82601DM5002	VA R.サイド エクステンション	※Piano.Blk	¥46,440(本体¥43,000)	4582451657065
82601DM5010	VA R.サイド エクステンション	※Carbon	¥58,320(本体¥54,000)	4582451657072
82601DM5***	VA R.サイド エクステンション	※純正色塗装 末尾3桁はカラーコードです	¥46,440(本体¥43,000)	
82601DM6000	VA R.レーシングウイング	※未塗装	¥81,000(本体¥75,000)	4582451657164
82601DM6001	VA R.レーシングウイング	※Flat.Blk 塗装	¥96,120(本体¥89,000)	4582451657171
82601DM6002	VA R.レーシングウイング	※Piano.Blk 塗装	¥96,120(本体¥89,000)	4582451657188
82601DM6010	VA R.レーシングウイング	※Carbon +Clr 塗装	¥113,400(本体¥105,000)	4582451657195
82601DM6***	VA R.レーシングウイング	※純正色塗装 末尾3桁はカラーコードです	¥96,120(本体¥89,000)	

P3, P5

■Prova all eight wheel / Prova オールエイト

			JANCODE	
70600EN2085	サイズ: 5-114.3 8.5J×20 +44	カラー: 切削	¥75,600(本体¥70,000)	4582451655917
71600EN2085	サイズ: 5-114.3 8.5J×20 +44	カラー: Blk.Clear	¥75,600(本体¥70,000)	4582451655900
71600EN1875	サイズ: 5-114.3 7.5J×18 +45	カラー: Blk.Clear	¥49,680(本体¥46,000)	4582451655887
72600EN1880	サイズ: 5-114.3 8.0J×18 +45	カラー: 切削.Clear	¥49,680(本体¥46,000)	4582451655870

P4

■VM Levorg Aeroparts / VM Levorg エアロパーツ

			JANCODE	
82600DM0000	VM ボディキット	※ABS プラットシルバー塗装済	¥375,840(本体¥348,000)	4582451655702
82600DM0008	VM ボディキット	※ABS 純正色塗装済	¥375,840(本体¥348,000)	
82600DM0009	VM ボディキット	※ABS 未塗装	¥278,640(本体¥258,000)	4582451655788
82600DM0100	VM FRアンダースポイル	※ABS プラットシルバー塗装済	¥66,960(本体¥62,000)	4582451655719
82600DM0300	VM サイドアンダーステップ	※ABS プラットシルバー塗装済	¥70,200(本体¥65,000)	4582451655726
82600DM2000	VM オーバーフェンダパネルキット	※ABS プラットシルバー塗装済	¥172,860(本体¥160,000)	4582451655733
82600DM0250	VM RRサイドアンダエクステンション	※ABS プラットシルバー塗装済	¥55,080(本体¥51,000)	4582451655764
82600DM2250	VM ルーフエクステンション	※ABS プラットシルバー塗装済	¥60,480(本体¥56,000)	4582451655771

P6-7

■ZC/ZN BRZ/86 Aeroparts / ZC/ZN BRZ/86 エアロパーツ

			JANCODE		
82500DM0100	FRアンダースポイル	BRZ用	フラットブラック塗装済	¥63,720(本体¥59,000)	4582451654415
82510DM0100	FRアンダースポイル	86用	フラットブラック塗装済	¥63,720(本体¥59,000)	4582451654569
82500DM0300	サイドアンダーステップ	ZC/ZN 用	フラットブラック塗装済	¥79,920(本体¥74,000)	4582451654439
82500DM0200	RRアンダディフューザ	ZC/ZN 用	フラットブラック塗装済	¥73,440(本体¥68,000)	4582451654422

P8-9

■OHLINS DFV kit / オーリスDFVキット

			JANCODE		
30600CM1001	VAB WRX STI 専用		※Rピロボール仕様	¥432,000(本体¥400,000)	4582451656358
30600CM0001	VAG/VMG/VM4 用		※Rピロボール仕様	¥432,000(本体¥400,000)	4582451656372
30600CM0000	VAG/VMG/VM4 用		※Rプッシュ仕様	¥432,000(本体¥400,000)	4582451656365
30500CM0000	ZC/ZN 専用			¥432,000(本体¥400,000)	4582451655290
30230CM0000	GR/GV WRX STI 専用			¥421,200(本体¥390,000)	4582451651094
30220CM0000	GDB E-G 専用			¥421,200(本体¥390,000)	4582451651087
30340CM2010	SJG/SJ5 専用		※マウントレス+オリジナルスプリング仕様	¥343,440(本体¥318,000)	
30340CM2000	SJG/SJ5 専用		※ピロアッパーマウント+オリジナルスプリング仕様	¥386,640(本体¥358,000)	
30144CM0000	BMG/BRG 2.0DIT 専用		※Outback除く	¥432,000(本体¥400,000)	4582451650509
30140CM0000	BM9/BR9 2.5GT 専用		※Outback除く	¥432,000(本体¥400,000)	4582451651070
30130CM0000	BL/BP 専用		※Outback除く	¥421,200(本体¥390,000)	4582451655696

P10-11

■Sports springs / スポーツスプリング

■LEVORG, WRX 系

			JANCODE	
31600SP2090	VMG/VM4 GT/GT-S※リフトスプリング		¥43,200(本体¥40,000)	4582451657584
31600TH2040	VMG/VM4 GT		¥43,200(本体¥40,000)	4582451656143
31600TH2010	VMG/VM4 GT-S ※ビルシユタイン用		¥43,200(本体¥40,000)	4582451656075
31600TH1000	VAB/VAG WRX STI / WRX S4		¥43,200(本体¥40,000)	4582451656303

■BRZ/86			
31500TH0041	ZC/ZN Option ハイレート	¥43,200(本体¥40,000)	4582451652138
31500TH0040	ZC/ZN Prime 標準レート	¥43,200(本体¥40,000)	4582451652121
■EXIGA			
31408TH2050	YAM Crossover7	¥43,200(本体¥40,000)	4582451657294
31400TH2010	YA5 GT	¥43,200(本体¥40,000)	4582451652046
■FORESTER			
31340TH2040	SJ5 2.0i	¥43,200(本体¥40,000)	4582451651995
31340TH2000	SJG XT 2.0DIT	¥43,200(本体¥40,000)	4582451651988
31330TH2040	SH5 XS NA	¥43,200(本体¥40,000)	4582451651933
■IMPENZA, WRXSTI, XV 系			
31244TH2050	GPE IMPENZA SPORT Hybrid	¥43,200(本体¥40,000)	4582451657324
31240TH2090	GPE XV Hybrid	¥43,200(本体¥40,000)	4582451655443
31240TH2080	GP7 XV AWD	¥43,200(本体¥40,000)	4582451651896
31240TH0080	GJ/GP 3/7 AWD	¥43,200(本体¥40,000)	4582451651841
31240TH0070	GJ/GP 2/6 FWD	¥43,200(本体¥40,000)	4582451651834
31231TH0010	GRB STI specC専用	¥43,200(本体¥40,000)	4582451651773
31230TH0010	GRB/GRF STI	¥43,200(本体¥40,000)	4582451651711
■LEGACY, OUTBACK 系			
31150TH2050	BS9 Outback 2.5NA	¥43,200(本体¥40,000)	4582451656563
31150TH1040	BN9 2.5NA B4	¥43,200(本体¥40,000)	4582451656549
31144TH2030	BRF/BR9 OBK	¥43,200(本体¥40,000)	4582451651674
31144TH2010	BRG 2.0 DIT	¥43,200(本体¥40,000)	4582451651667
31144TH1010	BMG 2.0 DIT	¥43,200(本体¥40,000)	4582451651636
31140TH2010	BR9/BRM 2.5i/2.5GT Wagon	¥43,200(本体¥40,000)	4582451651605
31140TH1010	BM9/BMM 2.5i/2.5GT Sedan	¥43,200(本体¥40,000)	4582451651575
31134TH2030	BPH Outback 2.5 XT	¥43,200(本体¥40,000)	4582451651544
31130TH2020	BPE 3.0R	¥43,200(本体¥40,000)	4582451651469
31130TH2010	BP5 ターボ	¥43,200(本体¥40,000)	4582451651452
31130TH1020	BLE 3.0R	¥43,200(本体¥40,000)	4582451651377
31130TH1010	BL5 ターボ	¥43,200(本体¥40,000)	4582451651360

P12

■Pillowball sway-bar end links / ピロボールスタビリンク

			JANCODE
32230TK0200	G スーパー-LONG	¥35,100(本体¥32,500)	4582451652299
32222TK0200	F ターンバックルSHORT	¥35,100(本体¥32,500)	4582451652275
32140MS9100	取付カラーキット VM, BM/BR, SJ, GPE XV/SP Hybrid Fr 用	¥5,184(本体¥4,800)	4582451652268
32130TK0100	D ウルトラショート	¥35,100(本体¥32,500)	4582451652244
32010TK0000	C ターンバックルLONG	¥35,100(本体¥32,500)	4582451652220
32010AC0200	B ハーフムーン	¥35,100(本体¥32,500)	4582451652206

P13

■Cross-member fixing collars / クロスメンバカラー

■Front用

			JANCODE
45500SN0100	ZC/ZN フロント用	¥21,600(本体¥20,000)	4582451652374
45230SN0100	VA/VM, GJ/GP, GR/GH, BL/BP, SH, YA フロント用	¥21,600(本体¥20,000)	4582451652350
45220SN0100	GDB フロント用	¥21,600(本体¥20,000)	4582451652343
45140SN0101	BN/BS, BM/BR フロント用	¥21,600(本体¥20,000)	4582451656594

■Rear用

45500SN0202	ZC/ZN リア用	¥21,600(本体¥20,000)	4582451652381
45230SN0201	VA/VM, GJ/GP, BM/BR, GR/GV, GH, SH, YA, BL/BP リア用	¥21,600(本体¥20,000)	4582451652367
45151SN0200	BS9 Outback リア用	¥21,600(本体¥20,000)	4582451656617
45150SN0200	BN9 B4 リア用	¥21,600(本体¥20,000)	4582451656600

P14

■Brake system kit / ブレーキシステムキット

■ZC/ZN : Red キット			
62500PM0000	ZC/ZN Red F/R Kit	¥658,800(本体¥610,000)	
62500PM0001	ZC/ZN Red F355 F/R Kit	¥658,800(本体¥610,000)	
62500PM0100	ZC/ZN Red F Kit	¥356,400(本体¥330,000)	
62500PM0101	ZC/ZN Red F355 Kit	¥356,400(本体¥330,000)	
62140PM0200	ZC/ZN Red R Kit	¥307,800(本体¥285,000)	
■ZC/ZN : Blk キット			
62500PM0010	ZC/ZN Blk F/R Kit	¥637,200(本体¥590,000)	
62500PM0011	ZC/ZN Blk F355 F/R Kit	¥637,200(本体¥590,000)	
62500PM0110	ZC/ZN Blk F Kit	¥345,600(本体¥320,000)	
62500PM0111	ZC/ZN Blk F355 Kit	¥345,600(本体¥320,000)	
62140PM0210	ZC/ZN Blk R Kit	¥297,000(本体¥275,000)	
■BM/BR : Red キット			
62140PM0000	BM/BR Red F/R Kit	¥658,800(本体¥610,000)	
62140PM0001	BM/BR Red F355 F/R Kit	¥658,800(本体¥610,000)	
62140PM0100	BM/BR Red F Kit	¥356,400(本体¥330,000)	
62140PM0101	BM/BR Red F355 Kit	¥356,400(本体¥330,000)	
62140PM0200	BM/BR Red R Kit	¥307,800(本体¥285,000)	
■BM/BR : Blk キット			
62140PM0010	BM/BR Blk F/R Kit	¥637,200(本体¥590,000)	
62140PM0011	BM/BR Blk F355 F/R Kit	¥637,200(本体¥590,000)	
62140PM0110	BM/BR Blk F Kit	¥345,600(本体¥320,000)	
62140PM0111	BM/BR Blk F355 Kit	¥345,600(本体¥320,000)	
62140PM0210	BM/BR Blk R Kit	¥297,000(本体¥275,000)	

■GR/GV, GH : Red キット		
62230PM0000	GR/GV, GH Red F/R Kit	¥658,800(本体¥610,000)
62230PM0001	GR/GV, GH Red F355 F/R Kit	¥658,800(本体¥610,000)
62130PM0100	GR/GV, GH Red F Kit	¥356,400(本体¥330,000)
62130PM0101	GR/GV, GH Red F355 Kit	¥356,400(本体¥330,000)
62140PM0200	GR/GV, GH Red R Kit	¥307,800(本体¥285,000)
■GR/GV, GH, YA : Blk キット		
62230PM0010	GR/GV, GH Blk F/R Kit	¥637,200(本体¥590,000)
62230PM0011	GR/GV, GH F355 F/R Kit	¥637,200(本体¥590,000)
62130PM0110	GR/GV, GH Blk F Kit	¥345,600(本体¥320,000)
62130PM0111	GR/GV, GH Blk F355 Kit	¥345,600(本体¥320,000)
62230PM0210	GR/GV, GH Blk R Kit	¥297,000(本体¥275,000)
■BL/BP : Red キット		
62130PM0000	BL/BP Red F/R Kit	¥658,800(本体¥610,000)
62130PM0001	BL/BP Red F355 F/R Kit	¥658,800(本体¥610,000)
62130PM0100	BL/BP Red F Kit	¥356,400(本体¥330,000)
62130PM0101	BL/BP Red F355 Kit	¥356,400(本体¥330,000)
62130PM0200	BL/BP Red R Kit	¥307,800(本体¥285,000)
■BL/BP : Blk キット		
62130PM0010	BL/BP Blk F/R Kit	¥637,200(本体¥590,000)
62130PM0011	BL/BP Blk F355 F/R Kit	¥637,200(本体¥590,000)
62130PM0110	BL/BP Red F Kit	¥345,600(本体¥320,000)
62130PM0111	BL/BP Red F355 Kit	¥345,600(本体¥320,000)
62130PM0210	BL/BP Red R Kit	¥297,000(本体¥275,000)

P14

■PFC Brake Rotors & Pads / PFCディスクローター&ブレーキパッド

60060PF0100	純正Brembo(4Pot)用パッド *Racing	¥46,440(本体¥43,000)
60060PF0101	純正Bremboキャリパ Fr(4pot)用パッド	¥31,320(本体¥29,000)
60060PF0201	純正Bremboキャリパ Rr(2pot)用パッド	¥27,000(本体¥25,000)
62130PF0100	純正キャリパ用ディスクローター BL/BP ターボ 3.0R (Outback除く)	¥172,800(本体¥160,000)
62220PF0100	純正Brembo (4pot) 用 Frディスクローター PCD114.3/100 共用	¥172,800(本体¥160,000)

P15

■Sports brake pads / スポーツブレーキパッド

■Front

JANCODE

60070PM0101	Fr GS GJ/GP 2/3/6/7, GH8/7, BL/BP NA, BP9/BPE OBK, SH5, SG5, ZC6/ZN6	¥17,280(本体¥16,000)	4582451653210
60060PM0101	Fr FS 純正Bremboキャリパ(4pot)用	¥19,940(本体¥18,000)	4582451653197
60050PM0101	Fr DS BM9/BR9 GT, BL5/BP5 GT, GRF(not Brembo車), BPH 2.5XT	¥17,280(本体¥16,000)	4582451653180
60030PM0101	Fr BS BE/BH, BG(B-C), GC(D-G)	¥17,280(本体¥16,000)	4582451653166
60020PM0101	Fr CS 純正スバル4Pod	¥17,280(本体¥16,000)	4582451653142

■Rear

60100PM0201	Rr JS VAG/VMG/VM4 BN9/BS9 ※電動パーキングキャリパ用	¥15,120(本体¥14,000)	4582451657294
60090PM0201	Rr IS GRF/GVF(not Brembo車), BM9/BR9 GT, ZC6/ZN6(S,R,GT系)	¥15,120(本体¥14,000)	4582451653241
60080PM0201	Rr HS SG5(B-)GD9	¥15,120(本体¥14,000)	4582451653234
60070PM0201	Rr GS GJ/GP 2/3/6/7, BM/BR NA, BL/BP NA, GH8/7, SH5, YA5 GT, ZC6/ZN6(RA,RC系)	¥15,120(本体¥14,000)	4582451653227
60060PM0201	Rr FS 純正Bremboキャリパ(2pot)用	¥17,280(本体¥16,000)	4582451653203
60030PM0201	Rr BS BL5/BP5 GT, BPH 2.5XT, BE/BHターボ, GC/GF(F-G), SG5ターボ(A)	¥15,120(本体¥14,000)	4582451653173
60020PM0201	Rr CS 純正スバル2Pod	¥15,120(本体¥14,000)	4582451653159

■Sports brake hoses / スポーツブレーキホース

JANCODE

61501AE0000	ZC6/ZN6 ※16in車用	¥41,040(本体¥38,000)	4582451655269
61500AE0000	ZC6/ZN6 ※17in車用	¥41,040(本体¥38,000)	4582451655252
61400AE0000	YA5/YA4 用	¥41,040(本体¥38,000)	4582451655245
61231AE0000	GVB/GVF/GRF WRX STI 用	¥41,040(本体¥38,000)	4582451655238
61220AE0000	GDB/GGB 用 ※純正 Brembo 4P/2P	¥37,800(本体¥35,000)	4582451653272
61140AE0001	BMG/BRG/BM9/BR9 2.5DIT/2.5GT	¥41,040(本体¥38,000)	4582451657614
61130AE0000	BL5/BP5 用 ※OBK除く	¥41,040(本体¥38,000)	4582451653265

P16

■T-REV / ティーレブ

JANCODE

50600BE0000	T-REV SUBARU 02 DIT系用	¥64,584(本体¥59,800)	4582451657744
50500BE0000	T-REV SUBARU 04 ZC/ZN用	¥64,584(本体¥59,800)	4582451657768
50240BE0000	T-REV SUBARU 01 FBNA系用	¥64,584(本体¥59,800)	4582451657737
50230BE0000	T-REV SUBARU 03 EJ20Y系用	¥64,584(本体¥59,800)	4582451657751

P17

■Air intake guide & duct / エアインテークガイド&ダクト

JANCODE

81140FA0190	BM/BR 25I/25GT/Outback 用	¥23,760(本体¥22,000)	4582451655320
-------------	--------------------------	--------------------	---------------

P17

■Carbon intake duct / カーボンインテークダクト

JANCODE

50600DM0000	P7 VAG/VMG/VM4, GJ/GP 2/3/6/7 系	純正品番: 46012FJ000	¥41,010(本体¥38,000)	4582451656136
50331DM0000	P6 SJG, SH/YA 後期NA系	純正品番: 46012YC000	¥41,010(本体¥38,000)	4582451652794
50330DM0000	P5 SH/YA ターボ / 前期NA系	純正品番: 46012SC000	¥41,010(本体¥38,000)	4582451652787

50141FA0000	P4 BM/BR	純正品番: 46012AJ000	¥41,010(本体¥38,000)	4582451652619
50130TR0000	P3 VAB, GR/GV, GE/GH, BL/BP	純正品番: 46012AG000-1	¥41,010(本体¥38,000)	4582451652541

P18

■Sports intake air-filter / スポーツエアフィルタ

		JANCODE	
52500SP0000	Phase3 ZC/ZN系	純正品番: 16546JB000 / 17801-22020 対応品	¥8,100(本体¥7,500) 4582451652831
52000SP0011	Phase2 BM/BR, BL/BP, GR/GV, GE/GH, SH, YA 系		¥8,100(本体¥7,500) 4582451652824

P19

■Super sports ECU / スーパースポーツECUのご注文方法

- 1 車載されているECU品番をご確認下さい。
ECU本体品番表示部：表記部内の品番部分を確認の上、お知らせください。
- 2 車体番号、アプライドモデルをご確認下さい。
車体番号、アプライドモデルを確認の上、お知らせください。
- 3 1. 2. の内容を当社までお知らせください。
※車両での当社へのご来店、または 車載ECUの送付 が必要です。

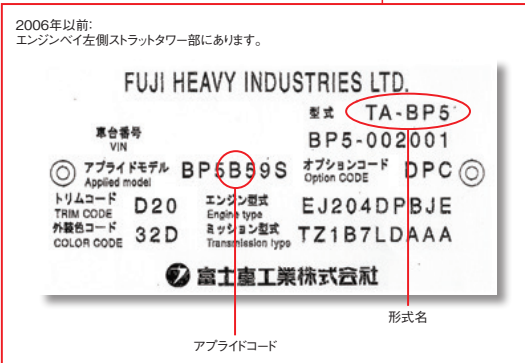
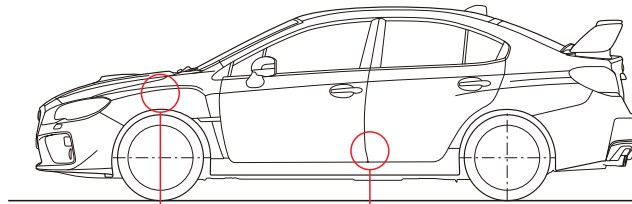

P20-21

■Sports muffler / ブラックステンレス・スポーツマフラー

※別途送料(¥3,240~¥4,320)を申し受けます

		JANCODE	
57600FG2000	VMG/VM4 LEVORG	※センターパイプセット	※JQR事前認証制度認定品 ¥205,200(本体¥190,000) 4582451656334
57600FG1000	VAB/VAG WRX STI / WRX S4	※センターパイプセット	※JQR事前認証制度認定品 ¥205,200(本体¥190,000) 4582451656501
■BRZ/86			
57500DF0000	ZC6/ZN6 スポーツエキゾーストパッケージ	センターパイプ + サイレンサ + フラットブラック塗装済 専用アンダディフューザ	¥248,400(本体¥230,000) 4582451653098
57500DF0200	ZC6/ZN6 センターアップキット	Rサイレンサ + フラットブラック塗装済 専用アンダディフューザセット	¥192,240(本体¥178,000) 4582451653104
57500FG9000	スポーツエキゾーストキット 単体	※RRアンダディフューザが別途必要になります。	¥196,560(本体¥182,000) 4582451653111
57500FG9200	スポーツマフラー 単体	※RRアンダディフューザが別途必要になります。	¥131,760(本体¥122,000) 4582451653128
■FORESTER			
57340FG2900	SJG XT スポーツマフラー	※R/Lテールセット	※JQR事前認証制度認定品 ¥138,240(本体¥128,000) 4582451656341
57330FG2900	SH5 XT/XS スポーツマフラー	※テール単体 Color: Black※	※JQR事前認証制度認定品 ¥149,040(本体¥138,000) 4582451653081
■XV / XV Hybrid			
57240FG2090	GPE/GP7 XV, XV HV スポーツマフラー		※JQR事前認証制度認定品 ¥138,240(本体¥128,000) 4582451655627
■IMPREZA			
57231FG2000	GRB/GRF STI スポーツエキゾーストキット	※センターパイプセット	※JQR事前認証制度認定品 ¥192,240(本体¥178,000) 4582451653074
57231FG1000	GRB/GRF STI スポーツエキゾーストキット	※センターパイプキット	※JQR事前認証制度認定品 ¥205,200(本体¥190,000) 4582451653050
57230FG2901	GRB/GRF STI スポーツマフラー	※テール単体 Color: Black※	※JASMA認定品 ¥149,040(本体¥138,000) 4582451653043
■LEGACY, OUTBACK 系			
57140FG0001	BM/BR GT/DIT スポーツエキゾーストキット	※センター + Rマフラー セット	※JQR事前認証制度認定品 ¥205,200(本体¥190,000) 4582451653012
57140FG0910	BM/BR 2.5i	※OBK除く	※JQR事前認証制度認定品 ¥105,840(本体¥98,000) 4582451653029

■Stainless steel pipe exhaust manifold / エキゾーストマニホールド

		JANCODE	
53231FG0000	BPH, GRV/GVF, SH5 XT, YA5 GT, GDB(A-B)	エキゾーストマニホールドキット ※ガスケット, サポートパイプ, 断熱材付属	¥181,440(本体¥168,000) 4582451652909
53231FG0100	BPH, GRV/GVF, SH5 XT, YA5 GT, GDB(A-B)	エキゾーストマニホールド単体 ※ガスケット付属	¥138,240(本体¥128,000) 4582451652916
53231FG2910	BPH, GRV/GVF, SH5 XT, YA5 GT, GDB(A-B)	ターボサポートパイプ単体 ※ガスケット付属	¥46,440(本体¥43,000) 4582451652923
53000AB0001	Thermotec 断熱材 Blk ※2inch×15m		¥10,692(本体¥9,900)

P22
■Hi pressure recirculating valve / ハイプレッシャーバイパスバルブ

			JANCODE	
50220BL0010	VAB,GRB/GVB,GRF/GVF,GDB/GDA,SG9ターボ	¥42,120(本体¥39,000)	4582451652633	
50143BL0010	VAG/VMG/VM4,BMG/BRG,SJG 2.0DITターボ	¥42,120(本体¥39,000)	4582451655191	
50140BL0010	BM9/BR9 2.5GTターボ	¥42,120(本体¥39,000)	4582451652565	
50130BL0010	BL/BP, GH, SH, YAターボ	¥42,120(本体¥39,000)	4582451652497	

P23
■Oil separator / オイルセパレーター

			JANCODE	
50000TK0012	VAB, BM/BR, BL/BP, GR/GH, GD/GG, SH, SG, YA	※オイルフィルターアウト装着車専用	¥34,560(本体¥32,000)	4582451652398

P23
■Oil filler cap / オイルフィルターキャップ

			JANCODE	
94000MS0110	オイルフィルターキャップ SUBARU車用	¥5,292(本体¥4,900)	4582451655474	

P23
■Sports E/g oil filter / スポーツオイルフィルタ

			JANCODE	
10000SP0010	スポーツオイルフィルタ ※15208AA024, AA080, AA100 互換品	¥2,160(本体¥2,000)	4582451650035	

P23
■Reservoir tank cover / リザーブタンクカバー

			JANCODE	
90000JL0100	汎用 ※φ50-110mm	¥2,160(本体¥2,000)	4582451656518	

P24
■Ultimate Anti-freeze Coolant / ウルトラアンチフリーズクーラント

			JANCODE	
10000KM00100	ウルトラアンチフリーズクーラント 4L	¥7,344(本体¥6,800)	4582451650011	

P24
■Sport Pressure Cap / スポーツラジエタキャップ

			JANCODE	
10000SP0080	スポーツラジエタキャップ ND 127kPa	¥2,160(本体¥2,000)	4582451650066	
10000SP0020	スポーツラジエタキャップ C 127kPa	¥2,160(本体¥2,000)	4582451650059	

P25
■Sports steering wheel / スポーツステアリングホイール

			JANCODE	
94600DM0020	360R VA/VM 用 Blueステッチ	¥63,720(本体¥59,000)	4582451656488	
94600DM0010	360R VA/VM 用 Redステッチ	¥63,720(本体¥59,000)	4582451656471	
94500DM0010	358Z ZC/ZN 用 ボトムフラット	¥63,720(本体¥59,000)	4582451655108	
94143DM0010	360 SJ, GJ/GP, BM/BR(C-) 系用 ボトムフラット	¥63,720(本体¥59,000)	4582451655092	
94130DM0010	358 BL/BP(A-C), GDA/GGA(E-G), SG(C-F) 系用 Dシェイプ	¥63,720(本体¥59,000)	4582451655061	
94130DM0011	358 BL/BP(A-C), GDA/GGA(E-G), SG(C-F) 系用 Oシェイプ	¥63,720(本体¥59,000)	4582451655078	
94010DM0010	358A BL/BP(D-F), GR/GV, GE/GH, SH, YA 系用 Dシェイプ	¥63,720(本体¥59,000)	4582451655047	
94010DM0011	358A BL/BP(D-F), GR/GV, GE/GH, SH, YA 系用 Oシェイプ	¥63,720(本体¥59,000)	4582451655054	

P26
■Colored wide mirror / カラーワイドミラー
■ドアサイドミラー

			JANCODE	
90600IT0011	VA/VM, GJ/GP(D-)	ブルー	¥10,800(本体 ¥10,000)	4582451656129
90600IT0010	VA/VM, GJ/GP(D-)	イエロー	¥10,800(本体 ¥10,000)	4582451656112
90500IT0011	ZC/ZN	ブルー	¥10,800(本体 ¥10,000)	4582451654934
90500IT0010	ZC/ZN	イエロー	¥10,800(本体 ¥10,000)	4582451654927
90220IT0011	BE/BH, BD/BG, GDA/GDB/GGA	ブルー	¥10,800(本体 ¥10,000)	4582451654774
90220IT0010	BE/BH, BD/BG, GDA/GDB/GGA	イエロー	¥10,800(本体 ¥10,000)	4582451654767
90141IT0011	BN/BS, GJ/GP(A-C), BM/BR(C-E), SJ, YA(E-)	ブルー	¥10,800(本体 ¥10,000)	4582451654750
90141IT0010	BN/BS, GJ/GP(A-C), BM/BR(C-E), SJ, YA(E-)	イエロー	¥10,800(本体 ¥10,000)	4582451654743
90131IT0011	BL/BP(D-G), GR/GV, GH, YA(A-D)	ブルー	¥10,800(本体 ¥10,000)	4582451654705
90131IT0010	BL/BP(D-G), GR/GV, GH, YA(A-D)	イエロー	¥10,800(本体 ¥10,000)	4582451654699
90130IT0010	BL/BP(A-C)	イエロー	¥10,800(本体 ¥10,000)	4582451654644
■インナーミラー				
90240IT0021	VA/VM, SJ, GJ/GP	ブルー	¥7,560(本体 ¥7,000)	4582451654828
90240IT0020	VA/VM, SJ, GJ/GP	イエロー	¥7,560(本体 ¥7,000)	4582451654811
90220IT0021	ZC/ZN, GR/GV, GE/GH, BE/BH, GD/GG, SH, YA, SF 系	ブルー	¥7,560(本体 ¥7,000)	4582451654798
90220IT0020	ZC/ZN, GR/GV, GE/GH, BE/BH, GD/GG, SH, YA, SF 系	イエロー	¥7,560(本体 ¥7,000)	4582451654781
90130IT0021	BN/BS, BM/BR, BL/BP(A-F)	ブルー	¥7,560(本体 ¥7,000)	4582451654675
90130IT0020	BN/BS, BM/BR, BL/BP(A-F)	イエロー	¥7,560(本体 ¥7,000)	4582451654668

P27
■Oil Level Gauge Holder / オイルレベルゲージホルダ

			JANCODE	
93000AH0200	EJ20Y/207/257 系用	¥4,104(本体¥3,800)	4582451657782	
93000AH0000	FA/FB 系用	¥4,104(本体¥3,800)	4582451657706	

P27

■Triple Gauge pod MFD / メーターフードMFD

			JANCODE	
90600EY0100	VA/VM, SJ, GJ/GP 系用		¥32,184(本体¥29,800)	4582451657676

P27

■Vehicle Designed T-Shirts / デザインラインT

			JANCODE	
97000AH0430	BRZ LL		¥3,024(本体¥2,800)	4582451657560
97000AH0420	BRZ L		¥3,024(本体¥2,800)	4582451657553
97000AH0410	BRZ M		¥3,024(本体¥2,800)	4582451657546
97000AH0400	BRZ S		¥3,024(本体¥2,800)	4582451657539
97000AH0330	FORESTER LL		¥3,024(本体¥2,800)	4582451657515
97000AH0320	FORESTER L		¥3,024(本体¥2,800)	4582451657508
97000AH0310	FORESTER M		¥3,024(本体¥2,800)	4582451657492
97000AH0300	FORESTER S		¥3,024(本体¥2,800)	4582451657485
97000AH0230	LEVORG LL		¥3,024(本体¥2,800)	4582451657461
97000AH0220	LEVORG L		¥3,024(本体¥2,800)	4582451657454
97000AH0210	LEVORG M		¥3,024(本体¥2,800)	4582451657447
97000AH0200	LEVORG S		¥3,024(本体¥2,800)	4582451657430
97000AH0130	WRX LL		¥3,024(本体¥2,800)	4582451657416
97000AH0120	WRX L		¥3,024(本体¥2,800)	4582451657409
97000AH0110	WRX M		¥3,024(本体¥2,800)	4582451657393
97000AH0100	WRX S		¥3,024(本体¥2,800)	4582451657386

P28

■Access key shroud / アクセスキーシュラウド

			JANCODE	
96030TK0012	Type2 Orange	BN/BS, VA/VM, SJ(C-), ZC(C-), GP/GJ(D-) 系用	¥5,292(本体¥4,900)	4582451656235
96030TK0011	Type2 Blue	BN/BS, VA/VM, SJ(C-), ZC(C-), GP/GJ(D-) 系用	¥5,292(本体¥4,900)	4582451656228
96030TK0010	Type2 Silver	BN/BS, VA/VM, SJ(C-), ZC(C-), GP/GJ(D-) 系用	¥5,292(本体¥4,900)	4582451656211
96020TK0010	Type1 Silver	ZC(A-B), GP/GJ(A-C), SJ(A-B), BM/BR, GR/GV, YA系用	¥5,292(本体¥4,900)	4582451656181

P28

■PROVA emblem / PROVA ブラックエンブレム

			JANCODE	
95010ST0400	PROVAブラックエンブレム Mini	Size 5 x 45mm t=1.5mm	¥2,592(本体 ¥2,400)	4582451655139
95010ST0300	PROVA ブラックエンブレム	Size 18 x 135mm t=4mm	¥5,184(本体 ¥4,800)	4582451655122

P28

■PROVA cut out sticker / PROVA カッティングステッカー

			JANCODE	
95011TK1310	Provaカッティングステッカー	Ssize 14mmx100mm 2枚入 ※Chrome	¥1,080(本体 ¥1,000)	4582451655283
95011TK0310	Provaカッティングステッカー	Msize 25mmx180mm ※Chrome	¥1,080(本体 ¥1,000)	4582451656495

P29

■Gear shift knob / シフトノブ

			JANCODE	
94000MS0011	シフトノブ 5MT/6MT/AT		¥13,392(本体¥12,400)	4582451655306

P29

■SI-DRIVE Dial cover / SIドライブ ダイアル

			JANCODE	
90000IP0112	VAB専用		¥5,184(本体¥4,800)	4582451656464
90000IP0111	BM/BR, GR/GV, SH, YA用		¥5,184(本体¥4,800)	45824516564620

P29

■Floor mats set / フロアマットキット

			JANCODE	
98601EL0010	VAG WRX S4 用	Red	¥49,680(本体¥46,000)	4582451656297
98600EL0020	VMG/VM4 LEVORG 用	Blue	¥49,680(本体¥46,000)	4582451656280
98500EL0015	ZC/ZN AT専用	Red	¥19,224(本体¥17,800)	4582451657379
98500EL0010	ZC/ZN MT専用	Red	¥19,224(本体¥17,800)	4582451657362

■Antibacterial deodorizing filter / アンチバクテリアルフィルタ

			JANCODE	
90140SP0000	BN/BS, BM/BR 系用		¥5,616(本体 ¥5,200)	4582451654736

■スポーツパーツのご使用にあたって

- Prova スポーツパーツは車両標準装着品（スバル純正部品）に対して、スポーツ性能を重視しています。車両本来の快適性、利便性、経済性など一部の性能が損なわれる可能性があり、走行条件が制限される可能性があります。装着の際は部品の特性をよく理解するとともに販売店とご相談の上、ご購入下さい。
- Prova スポーツパーツの装着による弊社部品以外のトラブルや破損等のクレームには対応しかねますので、あらかじめご了承下さい。
- Prova スポーツパーツは弊社カタログに記載の適合車種以外の車両への装着は絶対に行わないで下さい。
- Prova スポーツパーツの装着・交換は正しい知識や経験を有する専門のショップ、または販売店に装着作業をご依頼下さい。
- Prova スポーツパーツは使用目的および用途が特殊であるため、車両保証・修理についてスバル純正部品と同等の扱いを受けることが出来ないケースがあります。装着の際は必ず販売店にご相談下さい。
- Prova スポーツパーツの中にはスバル純正部品と異なる装着方法もあります。付属の取扱説明書、富士重工発行のスバルサービスマニュアルなどと照らしあわせながら作業を行って下さい。
- Prova スポーツパーツは開封後、作業を行う前に必ず付属品の欠品や製品の破損・変形がないかを確認し、異常がある場合には速やかに販売店、弊社営業部までご相談下さい。
- 保証対象商品（保証書が付属されている商品）については、1年間の保証期間があります。保証については保証書の内容をよくご確認の上、販売店にご相談ください。なお、保証対象商品以外のクレームには応じかねますのであらかじめご了承ください。
- キット販売品やアセンブリ販売品に含まれている構成部品は、補修品もしくは単品の設定がある場合を除き単品販売は行っておりませんのであらかじめご了承ください。

■コーションプレートの場所

各スポーツパーツの適合などを確認する際、車体に打刻されているコーションプレートを確認して、お車の形式やアプライドモデルを調べておくとう便利です。車体番号や形式、ボディ色や装備コード記号なども読み取ることが出来ます。

■コーションプレート内 車種・形式名 の確認方法

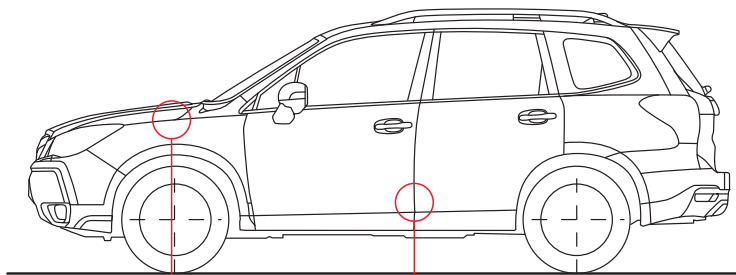

2006年以前：

エンジンベイ左側ストラットタワー部にあります。

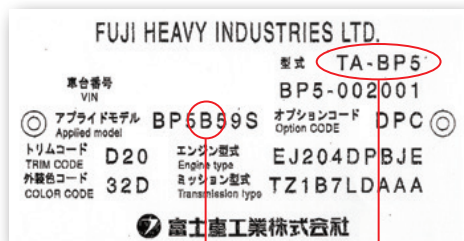

アプライドコード

形式名

2007年以降：



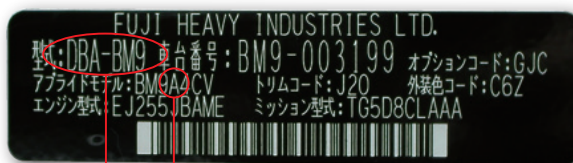















左ドア側Bピラー下部にあります。



形式名

アプライドコード

■ スポーツパーツのご使用にあたって

LEVORG	WRX/WRX STI/ IMPREZA WRX STI	LEGACY/ OUTBACK	FORESTER	IMPREZA	EXIGA	BRZ/86	
 VM	 VA	 BN/BS	 SJ	 GK/GT	 YA	 ZC/ZN	2017
'16.02 (C)	'16.02 (C)			'16.10 (A)			2016
'15.01 (B)	'15.01 (B)	'15.08 (B)	'15.09 (D)	 GU/GP	'15.02 (H)	'15.04 (D)	2015
'14.03 (A)	'14.06 (A)	'14.10 (A)	'14.09 (C)	'14.10 (D)	'14.05 (G)	'14.03 (C)	2014
	 GR/GV	 BM/BR	'13.08 (B)	'13.09 (C)	'13.06 (F)	'13.08 (B)	2013
	'13.06 (E)	'13.03 (E)	'12.08 (A)	'12.09 (B)	'12.05 (E)	'11.11 (A)	2012
	'12.07 (D)	'12.05 (D)	 SH	'11.09 (A)	'11.04 (D)		2011
	'10.08 (C)	'11.05 (C)	'11.08 (D)	 GE/GH	'10.05 (C)		2010
	'09.04 (B)	'10.05 (B)	'10.07 (C)	'10.06 (A)	'09.07 (B)		2009
	'09.05 (A)	'09.05 (A)	'09.01 (B)	'09.09 (C)	'08.04 (A)		2008
	'07.12 (A)	 BL/BP	'08.01 (A)	'08.08 (B)			2008
		'07.05 (E)	 SG	'07.06 (A)			2007
		'06.05 (D)	'07.01 (F)	 GD/GG			2006
		'05.05 (C)	'05.11 (E)	'06.04 (G)			2006
		'04.05 (B)	'04.11 (D)	'05.04 (F)			2005
		'03.05 (A)	'03.11 (C)	'04.06 (E)			2004
		 BE/BH	'03.02 (B)	'03.09 (D)			2004
		'02.02 (A)	'02.02 (A)	'02.11 (C)			2003
		'00.12 (D)	 SF	'01.09 (B)			2002
		'99.10 (C)	'00.12 (D)	'00.09 (A)			2001
		'99.01 (B)	'00.01 (C)	 GC/GF			2000
		'97.11 (A)	'98.08 (B)	'99.04 (G)			1999
		'97.06 (C)	'97.02 (A)	'98.04 (F)			1998
	 BC/BG	'95.12 (B)		'97.04 (E)			1997
		'93.05 (A)		'96.04 (D)			1996
				'94.06 (C)			1995
				'93.05 (B)			1994
				'92.05 (A)			1993

The Supreme driving pleasure by EIFEL, our concept of Nurburgring.



1980 株式会社プロバ設立
自動車部品の企画、開発、製造、販売、性能評価、受託開発業務を主な業務とする。
設立と同時にスバル車用 GAB ダンパーの開発、販売を開始。



1982 レオーネ RX クーベ 4WD で富士 1000km レースに参戦・完走。日本初の 4WD 車によるレースとなる。

1985 国内でのレース活動を積極的に行い始め、N1 耐久、グループ A レースなどで活動を行う。さらにニュルブルクリンク 24 時間、スパ・フランコルシャン 24 時間レースなどの海外でのレース活動にも参加し、レース活動の幅を広げていく。



1989 筑波ナイター 9 時間レースに BC5 型レガシィで参戦。

1990 富士、6 時間耐久レースに BC5 型レガシィにて参戦、総合 4 位入賞。レーシングフィールドでの高いポテンシャルを証明した。
同年、BC5 用スーパースポーツ ECU をリリース。
オリジナルパーツでのスバル車チューニングの可能性を広げる。



1995 高いポテンシャルの実現を目指して、コンセプトブランド "eifel" を作る。目標は官能的なドライビング・フィールを楽しみつつ、ニュルブルクリンクを走り抜くこと。
あらゆる妥協を排除し、最高の性能と品質を追求するために、日本で最長のニュルブルクリンクの走りの経験を持つ清水和夫を始め、プロフェッショナルなドライバーが徹底的に熟成する。このようなプロセスを経て、新たな高性能スポーツパーツを開発していく事になる。



1997 秋、初のオリジナルサスペンションキット BD/BG 用 eifel サスペンションキットを発売開始。

1998 スーパー耐久シリーズに GC8 型インプレッサを投入。本格的にスバル車でスーパー耐久への参戦を開始。
車高調整機能を追加したオリジナル eifel サスペンションキット GC8 用を販売開始



1999 BD/BG 型用オリジナルサスペンションキットとして好評を博した eifel サスペンションキット BE/BH 型レガシィ用を発売開始。トータル 1500 セットの単一車種用スポーツパーツとしては異例の販売数を記録、eifel ブランドを確立させる。



2001 前年までの GC8 型に代わり GDB 型 WRX を投入、第 1 戦、美祿サーキットでデビューウインを飾る。

2002 GDB インプレッサで第 3 戦鈴鹿、第 4 戦もてぎ、第 7 戦 SUGO で勝利。年間 3 勝を上げ、スーパー耐久シリーズ 2 クラス・シリーズ優勝。



2005 5月、ドイツ・ニュルブルクリンク 24 時間レースへ参戦。初参加で総合 14 位・A6 クラス 2 位入賞を果たす。

スーパー耐久第4戦、十勝 24 時間レースで新型ヘスイッチ、総合 2 位 ST2class シーズン初勝利。スーパー耐久シリーズ 2 クラスチャンピオン獲得。

ECU チューニングを一新した、ECU リプログラマー初代 AccessPort を発売開始。



2006 スーパー耐久シリーズでは ST2 クラス 2 位、4 位と 2 台のインプレッサを上位にランクインさせシリーズ優勝はならずも安定した実力を発揮させる。



2008 5月、Subaru NBR challenge チームとして、ドイツ・ニュルブルクリンク 24 時間レースへ再び参戦。新型車両ながら、SP6 クラス 5 位入賞を果たす。

フルカラーディスプレイを搭載、自己診断機能や表示機能が大幅にアップデートされた第 2 世代 AccessPORT2.0 を発売開始。



2009 STI NBR Challenge チームとしてニュルブルクリンク 24 時間レースへ参戦。133 周を記録、SP3T クラス 5 位入賞を果たす。



2010 GH 系インプレッサ用スポーツダンパーを発売。
GH8 インプレッサにて筑波アタックデモカーを製作、462ps/62kg-m をマーク。

5月、ニュルブルクリンク 24H レースに STI NBR Challenge チームとして、クラス 4 位入賞 139 周を記録。



2011 STI NBR Challenge チーム SP3T クラス優勝。
本社を横浜市都筑区早渕へ移転。

2012 東京オートサロン 2012 に BRZ BlackEdition を参考出展、東京国際カスタムカーコンテストにてコンセプト部門優秀賞を受賞。

2011 年に続き、ニュル 24 時間レースを連覇、SP3T クラス王者の貫禄を示す。



2014 東京オートサロン 2014 に LEVORG Prova Concept を参考出展、スバルブース内カスタムバトル最優秀賞受賞。



2015 TAS 2015 スバルブース内に WRX S4 Customized by PROVA コンセプト展示。



<http://www.prova.co.jp/>

株式会社プローバ

〒224-0025 神奈川県横浜市都筑区早渕3-30-8

Phone. 045-591-5501 Fax. 045-591-5535 Mail. support@prova.co.jp

本カタログは2016年8月現在のものです。掲載されている製品の仕様、価格は予告なく変更される場合がありますのであらかじめご了承ください。
撮影・印刷条件などにより製品の形状や色などが実物と異なって見える場合があります。
取付に関する工賃などは別途必要な製品がありますので、ご購入時に販売店にご相談下さい。
表示価格は消費税率8%時のものです。

定価¥540(本体¥500)