

PROVA

コンポジットラジエータ 取扱説明書

ご使用になる前に必ずお読み下さい

商品番号 / 適合車種

12600DR4160 VAB/VAG, VMG/VM4, GVB/GRB, GH8 MT, BL5/BP5 (B-), BL5/BP5 MT (A)
12340DR4160 SJG/SJ5

この度は弊社製品をご購入頂き、誠に有難うございます。
本製品の性能を最大限に発揮し、安全かつ長くご使用いただける様、ご使用の際には本取扱説明書を良くお読み下さい。
また、安全に取付けると共に、正しくご使用下さいます様、お願い致します。



危険

- 本取扱説明書は有資格者向けに作成しております。本製品の取付は全国のスバルディーラー、または知識、経験を持ったショップ、自動車用品店にて行ってください。
- 誤った取付は本来の性能を発揮できないだけでなく、重大な事故に繋がる可能性がありますので取付要領の手順で確実に行ってください。
- 適合車種以外への取付や本製品の加工および改造は大変危険ですので、絶対に行わないで下さい。



注意

- 誤った取付および誤った使用方法による物損、事故などは保証の対象外になります。
- 本製品は厳密な品質管理の下、出荷しておりますが運送上のトラブル等による不具合がないか、開梱時に必ずご確認ください。万一異常が見つかった場合は購入店、または弊社営業部宛までご連絡くださいますようお願い申し上げます。正常な製品と交換させて頂きます。

■本製品内容品

コンポジットラジエータ本体

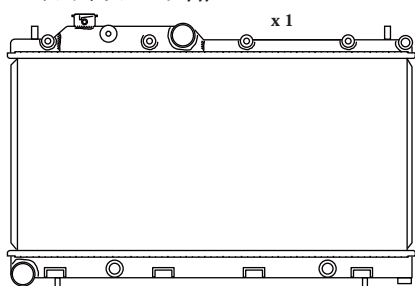

ブリードライン用ニップル x 1

*13mm用 1/4PT
※必要に応じてご使用下さい。



ブリードライン用ニップル x 1

*8.5mm用 1/4PT
※必要に応じてご使用下さい。



エンジンオイル取出ブロック x 1
※センサ穴キャップ、Oリング、センターボルト付き

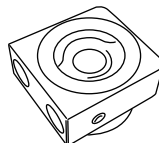

オイルホースセット x 1
※ホースバンド x 4, オイルホース x 1.8m

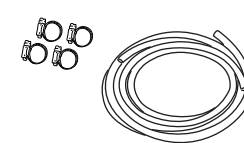

取出用バンジョーセット x 4組
※バンジョー x 4, バンジョーボルト x 4,
ワッシャー x 8



ホース遮熱材 x 0.9m
※必要に応じてご使用下さい。



クッションテープ *30mm幅 x 2m
※必要に応じてご使用下さい。



エンジンオイルフィルタを取り外しますので、別途スバル純正もしくは、
当社製品 スポーツオイルフィルタ 10000EP0010 をご用意下さい。

① 純正ラジエータの取外し

<1>アンダーカバーを取り外し、ファンモータコネクタを取り外します

※注意 カブラーの硬化による破損に注意してください



本取扱説明書は有資格者向けに作成されています、
必要に応じサービスマニュアルを参照、確認の上作業を行ってください。

1 純正ラジエタの取外し

<2>エンジンが完全に冷えた状態にて冷却水を抜き取り、ラジエタホースを取り外します

※注意 ラジエタキャップを開ける際、噴出する場合があります。ウエスなどで覆いながらゆっくりとキャップを開けて下さい。

<3>オーバーフロータンクを取り外します

※注意 タンク下部に沈殿物が堆積している場合があります。
水道水などで洗い流してください

<4>ラジエタアセンブリを取り外します

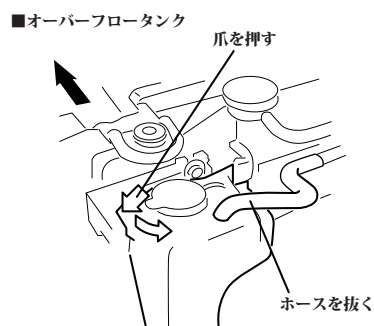

2 本製品の準備

<1>純正ラジエタからファンシュラウド Assy / パイピング、タンク類を移植します

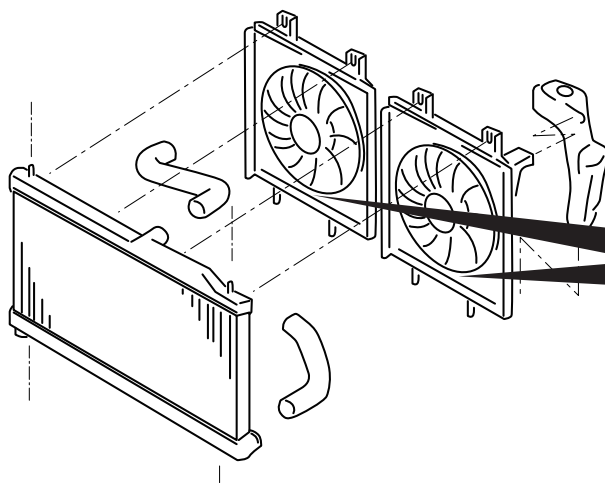

⚠ 注意

オイル出入口部に干渉するファンシュラウド側を削ってください。

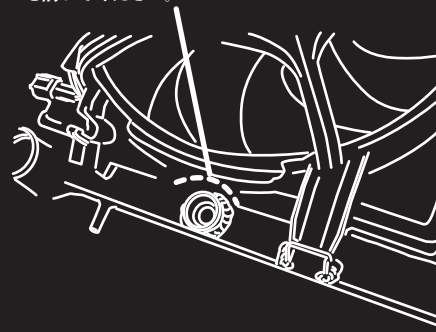

<2>ブリードラインの有無を確認して必要に応じたサイズのニップルを取付けます

※DIT エンジン系などブリードラインが無い車両の場合、組みつけられているキャップの締付状態を確認してください

■コンポジットラジエータ本体各部

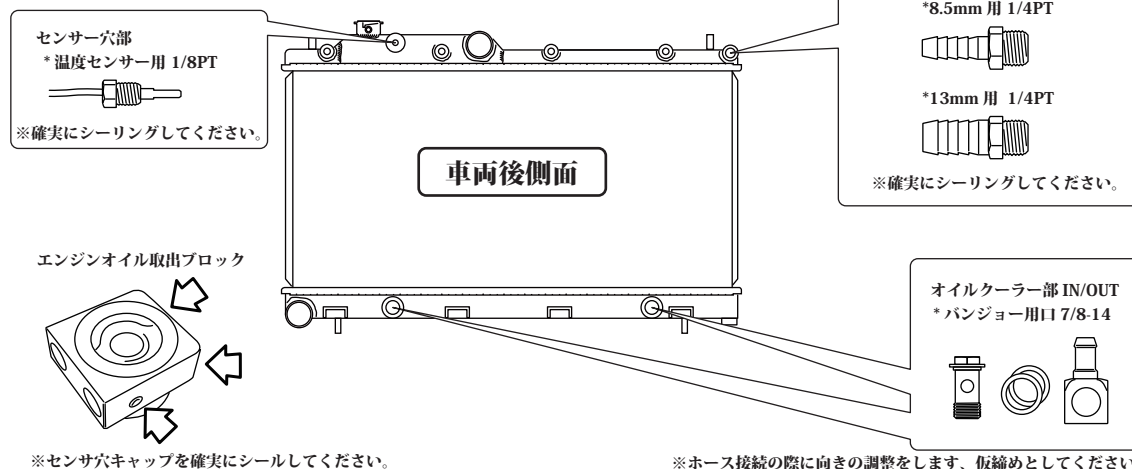

⚠ 注意

本取扱説明書は有資格者向けに作成されています、
必要に応じサービスマニュアルを参照、確認の上作業を行ってください。

2 本製品の準備

<3> 本製品の車両前側面にクッションテープを必要に応じて貼り付けます

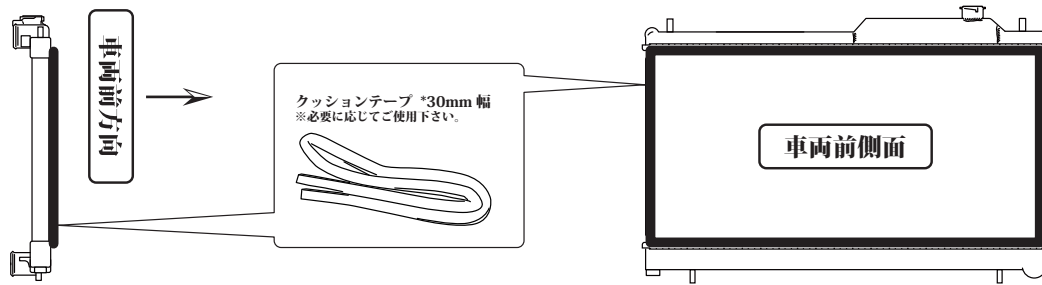

3 本製品の取付

<1> オイルフィルタを外し、センターボルトを用いてオイル取出用ブロックをオイルフィルタ部へ取付けます

- ※注意 油温 / 油圧センサーを取付ける場合は仮付を行って、周囲と干渉がないかを確認してください。
- ※注意 キャップ、センサー取付の際は確実にシーリングしてください。

■エンジン下側の場合

<EJ系エンジンオイルフィルタ>

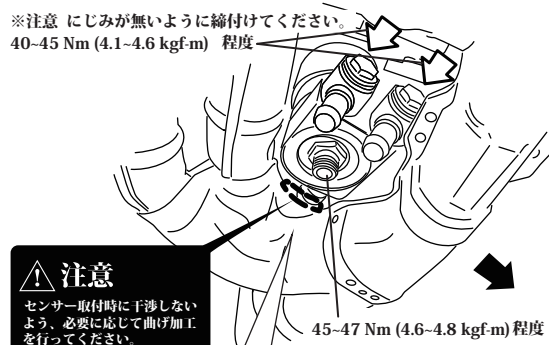
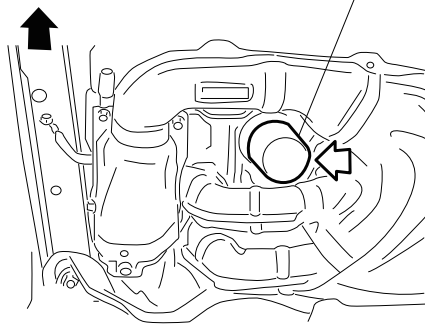

■エンジン上側の場合

<DIT系エンジンオイルフィルタ>

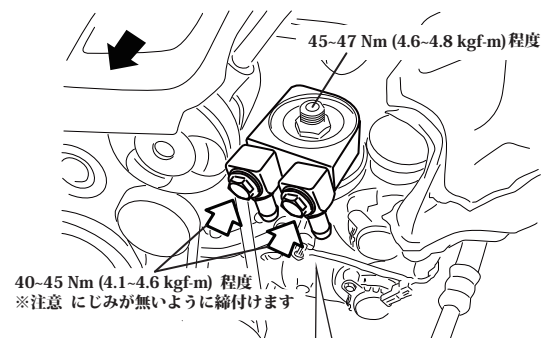
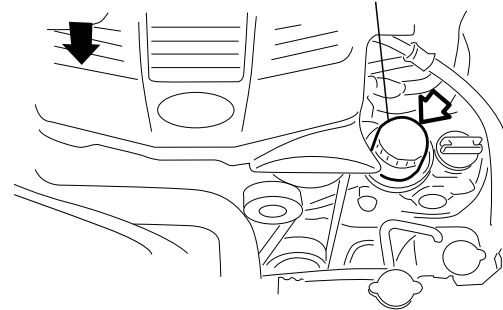

<バンジョー部>

■締付トルク
40-45 Nm
(4.1-4.6 kgf-m)
程度以上

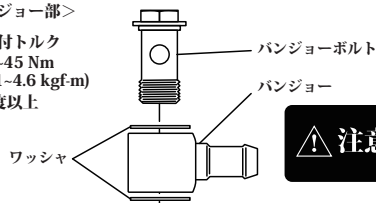

⚠ 注意

- ※注意 ネジ部にはかじり防止グリスを塗布してください。
- ※注意 オイルホースの切断にはホースカッターを用いてください。

⚠ 注意

- ※注意 ホースバンドの締付位置 下図の位置になるようにホースバンドを締め付けてください
- ※注意 油圧が掛かった状態で抜けないよう締付を確実に行ってください

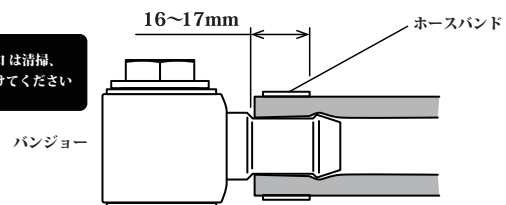

⚠ 注意

本取扱説明書は有資格者向けに作成されています、
必要に応じサービスマニュアルを参照、確認の上作業を行ってください。

3 本製品の取付

<2> 2 で準備した本製品アセンブリを車体側へ取付、付属ホースを合わせてカットし配管します

<オイルホース取り回し例>

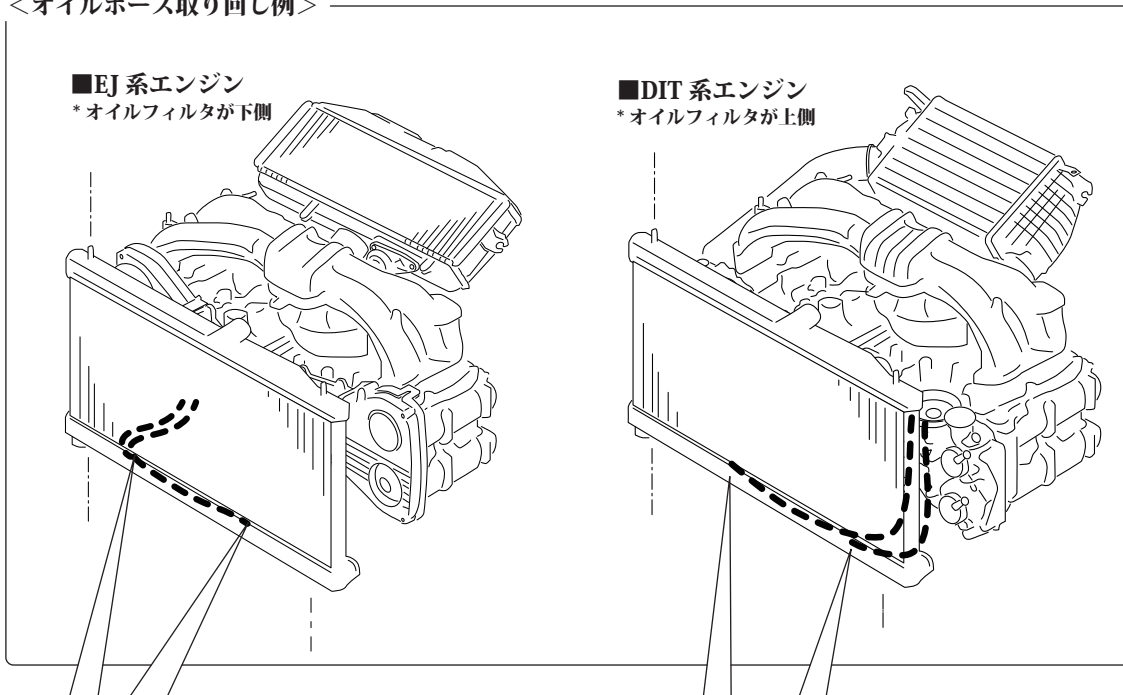

<バンジョー部>

■締付トルク
40-45 Nm
(4.1-4.6 kgf-m)
程度以上

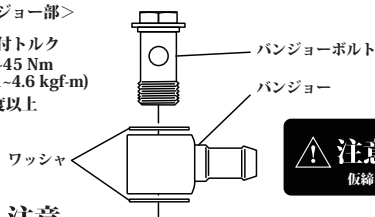

▲ 注意

※注意 ネジ部にはかじり防止グリスを塗布してください。
※注意 オイルホースの切断にはホースカッターを用いてください。

▲ 注意

ホース内部/ホース口は清掃、
脱脂した状態で組付けてください
仮締めめのバンジョーは本締めしてください

▲ 注意

※注意 ホースバンドの締付位置
下図の位置になるようにホースバンドを締め付けてください
※注意 油圧が掛かった状態で抜けないよう締付を確実に行ってください

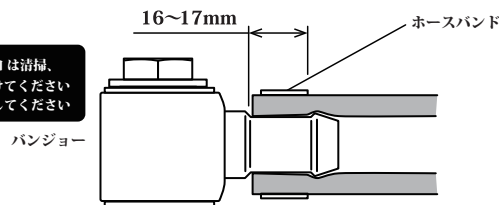

<3> 必要に応じホースへの遮熱、擦れ対策を行います

※注意 付属遮熱チューブ、結束バンド（別途）などを用いて、エキゾーストからなるべく離れるようにまとめます。

※注意 アンダーカバーなどと干渉がないよう、保定位置に注意しながら、結束バンドなどを用いてください。

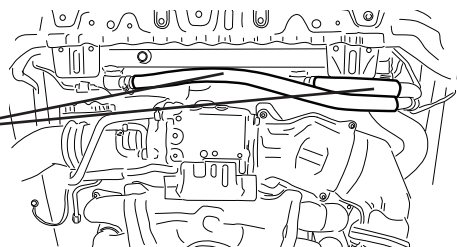

車両側の状態により付属ホースでは足りない場合は必要に応じホースを別途ご用意下さい。

▲ 注意

ホース内径 15mm 仕様の場合 : B.S. OK Excel - 150 15 x 2BH
ホース内径 9 mm 仕様の場合 : B.S. OK Excel - 150 9 x 2BH

▲ 注意

本製品のラジエタ側、オイルブロック側は UNF 7/8" -14 メネジになっています、
UNF 7/8" -14 オスからの変換アダプタ等にて、フィッティング仕様に変更することができます。
AN10 への変換の場合: AN10 オス - UNF 7/8" -14 オス AN6 への変換の場合: AN6 オス - UNF 7/8" -14 オス

▲ 注意

本取扱説明書は有資格者向けに作成されています、
必要に応じサービスマニュアルを参照、確認の上作業を行ってください。

3 本製品の取付

<3> 必要に応じホース、センサ類などへの遮熱、擦れ対策を行います

<オイルホース取り回し例>

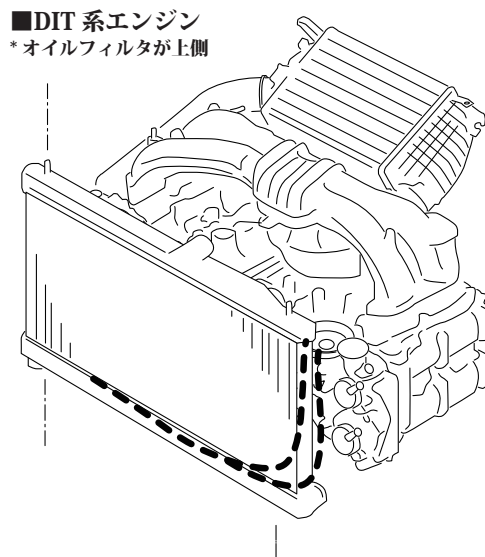
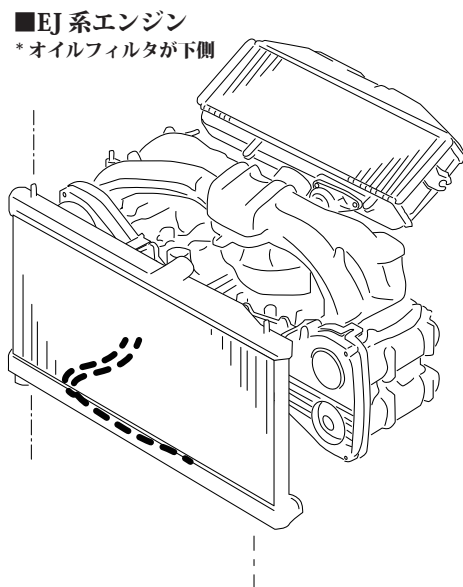

注意 エキゾーストに近い部分から遮熱処理を行ってください。必要に応じて結束バンドでホースを固定してください。仮締め用のバンジョーは必ず本締めしてください。

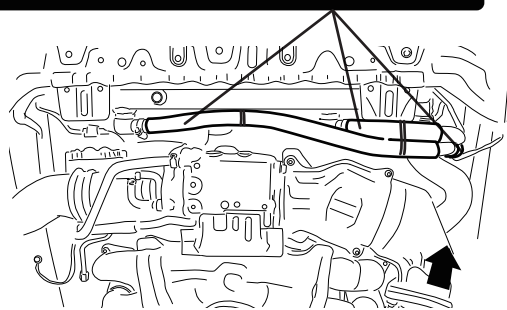
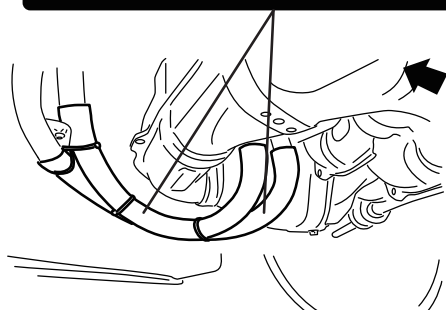

■EJ系エンジン
*オイルフィルタが下側

■DIT系エンジン
*オイルフィルタが上側

注意 必要に応じて、断熱材や遮熱材などを用いて万全の対策を施してください。走行中の漏れは車両火災に繋がります。漏れなどが生じた場合は一度取外しした上で清掃・脱脂を行い、再度取付けるようにしてください。

<4> オイルフィルタを取付け、エンジンオイルの補充、クーラントを充填し、エア抜きを行います

- ※注意: エア抜きは十分に行ってください、本来の冷却性能を得られなくなります。
- ※注意: エンジンオイルの漏れがないか、ホース部、接続部など十分に確認してください。
- ※注意: 必要に応じて、実走行を行うなどして念入りに漏れなどの確認を行ってください。

<5> 取り外した、ファンコネクタ、アンダーカバー、インタークダクトなどを元通りに取付けます

- ※注意: 装着したホースなどと擦れや干渉がないか、十分に確認してください。
- ※注意: エンジンオイルの漏れがないか、ホース部、接続部など十分に確認してください。

<6> 必要に応じ、実走行などで確認、クーラント・エンジンオイルの各量を確認します

注意 本取扱説明書は有資格者向けに作成されています、必要に応じサービスマニュアルを参照、確認の上作業を行ってください。

取扱上のご注意・保証規定

- 本製品は保管状態、輸送時の落下による外的要因によって変形、破損する可能性があります。お取扱いには細心の注意を怠らないようお願いいたします。
- 本製品を取付けた事により、株式会社 SUBARU の車両クレーム保証対象外とされる可能性があります。
- 必ず本書内容にご記載ください。本保証書のご提示が無い場合や所定の記載事項にもれ等がありますと有償保証とさせていただきます。
- また、使用上の誤り、不当な修理・加工、分解改造による故障及び破損、お買い上げ後の輸送や落下による故障などの場合は保証対象外とさせていただきます。
- 本製品を第3者からの譲渡・売買により入手された場合、製品の点検・確認は弊社にて承りますが、交換及び買取等は一切行いませんのであらかじめご了承ください。なお検査費用などは実費にてご負担いただきます。
- 本書は本書記載内容をお約束するものです。上記内容をご確認頂きましたら、お客さまのご署名をお願いいたします。本書をご提示いただく場合がございます。
- ご記入後は本書を大切に保管してください。



危険

- 本取扱説明書は有資格者向けに作成しております。本製品の取付は全国のスパルディーラー、または知識、経験を持ったショップ、自動車用品店にて行ってください。
- 誤った取付は本来の性能を発揮できないだけでなく、重大な事故に繋がる可能性がありますので取付要領の手順で確実に行ってください。
- 適合車種以外への取付や本製品の加工および改造は大変危険ですので、絶対に行わないで下さい。



注意

- 誤った取付および誤った使用方法による物損、事故などは保証の対象外になります。
- 本製品は厳密な品質管理の下、出荷をしておりますが運送上のトラブル等による不具合がないか、開梱時に必ずご確認ください。万一異常が見つかった場合には購入店、または弊社営業部宛までご連絡くださいますようお願い申し上げます。正常な製品と交換させていただきます。

商品番号

12600DR4160

保証期間

ご購入日より 1 年以内

ご購入日

年

月

日

お客様情報 お名前

ご住所

お電話番号

販売店

備考欄

※ご提供頂いた個人情報は当社内に留め、本人のご了承なしに第三者に開示・共有することはありません。