

 **PROVA³**





MOTOR OIL SERIES

Natural for Boxer engines.

エーモーターオイルシリーズ

変化する状況下において高い安定性を追及
ポリアルファオレフィンベースオイルに独自のフリクションモディファイアを配合
トルク感とレスポンス性を高次元でバランスさせた小排気量から高出力NA
ダウンサイズターボエンジンまでを幅広くカバー
4サイクルガソリンエンジン用マルチパーパスコンセプトのモーターオイル
最適な交換量のパッケージで、注入過多を防ぎます

a Touring 0W-30

パワーあふれる省燃費設計

街乗りから高速走行まで幅広く対応したオイルです。非ニュートン系の特性により油膜保持性に優れていることから、油膜切れ、熱ダレなどを大幅に低減します。

a Sports 5W-40

幅広いドライビング適応性能

フリクションロスの防止、密封性の向上により、静粛性と同時にハイレスポンスとパワーアップが瞬時に体感でき、今までとは違う快適なドライビングをお約束します。

a Turbo 5W-50

ワンランク上の満足感

エンジン本来のパワーを引き出す為にテクノロジーを駆使し、超高温化においてもエンジン保護します。ストリートからサーキットまであらゆる条件下で高性能を発揮します。

a Prime 0W-20

高品質と経済性の両立

省燃費性を重視、高次元での保護性と高いレスポンス性を調和させたオイル。燃費を重視しながら高速域でも安定性を求める、低フリクション設計です。

全化学合成ポリアルファオレフィン

Full SYNTHETICS

超微粒子化された
低抵抗ベースオイル



**高耐圧
油膜系製剤**

耐久・耐圧性を高め
エンジンを保護



■ 40°C / 100°C 時動粘度 63.01 / 13.08 mm²/S
■ 粘度指数 178
■ 15°C 時密度 0.8564 g/cm³

5.1L Bottle

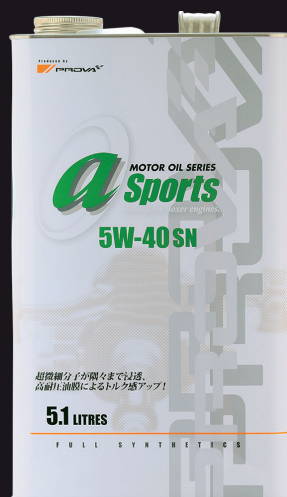

■ 40°C / 100°C 時動粘度 88.87 / 14.65 mm²/S
■ 粘度指数 174
■ 15°C 時密度 0.8560 g/cm³

5.1L Bottle



■ 40°C / 100°C 時動粘度 107.5 / 17.86 mm²/S
■ 粘度指数 194
■ 15°C 時密度 0.8781 g/cm³

5.1L Bottle



New!

■ 40°C / 100°C 時動粘度 88.87 / 14.65 mm²/S
■ 粘度指数 174
■ 15°C 時密度 0.8560 g/cm³

4.5L Bottle

ポリアルファオレフィンベースオイルに独自モディファイアを配合。粘度適正化によるレスポンス特性と出力性を高い次元で得られる、超微粒子化された分子構造をもつ、最上質ガソリンエンジン用高性能モーターオイルです。エンジンに必要とされるノンニュートン特性ベース。トルク管を維持しながら、爽快なレスポンスを実現。エンジン内部の保護に有効な粘弾性をも兼ね備え保護性能を強化。エンジンにこだわる要求に応える最高品質の4サイクルガソリンエンジン用モーターオイルシリーズです。

《特性グラフ》



《動粘度 / 温度特性表》

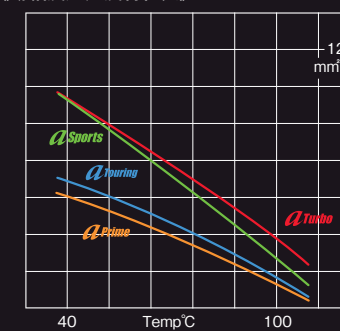

※弊社内試験による計測値で全ての車両での性能を保障する物ではありません。

PROVA Custmize. S4

Proud of BOXER



TAS2015出展車両 WRX S4 Custmized by PROVA

Fバンパフェース+Fアンダスブリッタ

- 82601DM2*** ※純正色/マットBlk 塗装 ¥147,400
- 82601DM1002 ※ピアノブラック 塗装 ¥63,800
- S. ステップエクステンション
- 82601DM3002 ※ピアノブラック 塗装 ¥71,500
- ※ピークルディテクション機能車には適合しません。

R.レーシングウイング

- 82601DM6010 ※Carbon+クリア塗装 ¥115,500
- R.バンパフェース+R. サイドエクステンション
- 82601DM4*** ※純正色/マットBlk 塗装 ¥151,800
- 82601DM5002 ※ピアノブラック 塗装 ¥59,400
- ※ピークルディテクション機能車には適合しません。

OHLINS DFV Prova.spec

オーリンズDFVキット

OHLINS DFVをベースにDFをリセッティング。Hyperco 製スプリングを組み合わせた、スポーツ走行にも対応するオリジナルスペックのハイパフォーマンスサスペンションキットです。

もちろん、オーダー時のスプリングレート変更にも対応可能です。

※別途納期等が必要になります。



Based on the OHLINS DFV, with re-engineered damping rates, and includes Hyperco springs for VMG/VM4.

- 30600CM0000/0001 VMG/VM4/VAG専用
- 30601CM1000/1001 VAB専用

Short Springs

ローダウンスポーツスプリング

高品質スプリング専用鋼材を使用した、純正ダンパーとの優れたマッチングを実現するスポーツスプリングセット。徹底的なテストに基づいて開発、優れた乗り心地と的確なハンドリングを達成します。ビルシュタイン装着車/非装着車ともに適合する、WRXSTI/WRXS4専用です。



In spite of lower ride-height, these springs provide superb ride comfort, bring better road holding and sporty steering feel. This is unparalleled quality for VM Levorg.

- 31600TH1000 VAB/VAG 共用

最上のドライビングを実現する新たなスポーツセダンWRXシリーズをカスタマイズ。

最高の運動性能と安全性をひとつにまとめ上げた、

新しいWRXシリーズにも高品質スポーツパーツを提供していきます。

究極のドライビングマシンへと昇華、新しいWRXシリーズに想うのままの理想の走りを。

Hi-Press Recirculating valve

ハイプレッシャーバイパスバルブ

スプリングレートを向上、耐圧力性能を向上させるバイパスバルブ。開弁圧力を純正比約20%向上させることで、ターボレスポンスの向上、インテークへ還流させる循環型とシエアフローセンサー計測吸気量を狂わせず燃費の悪化を防ぎます。



This recirculating valve dumps the charge-air back into the air system, keep the minimum noise. Increase quick response and boost pressure more reliably.

- 50143AH0010 VAG/VMG/VM4, BMG/BRG, SJG for DIT engines.
- 50220AH0010 VAB, GR/GV, GD/GG for EJ engines.

PROVA all eight wheel

プロバオールエイト

エッジ感のあるスポークが織り成す、シャープなルックスの all eight が新たに登場。WRX/LEVORGをエレガントに演出。

純正タイヤが装着可能な18inモデルをラインナップ、オリジナルステッカーが付属します。



Original wheel for VAG/VMG/VM4 LEVORG. This wheel made by ENKEI Corp.

- 72600EN1880 8.0J×18 +45 5-114.3 Machined Blk / Clear
- 71600EN1875 7.5J×18 +48 5-114.3 Black Clear

Sports Muffler

スポーツマフラー

テール部に特殊表面処理を施したステンレス材を使用、美しい輝きと高い質感を実現したスポーツマフラー。実用域をトルクアップさせるセンターパイプを設定、あらゆる回転域での発生出力を向上。JQR認定品で、近接/加速騒音、定常音量ともにクリア。爽快なレスポンス向上を実現したVAB/VAG専用、最高品質マフラーです。



Available with a center pipe that increases torque in the practical RPM range. Colors: Tails:Black stainlessφ77mm×2×R/L Silencers: Polish×R/L

- 57600FG1000 VAB/VAG WRX/WRXSTI専用

Pillow-ball sway-bar end links

ピロボールスタビリンク

高剛性、低摩擦抵抗の遊びが生じないスタビライザーリンク・セット。ノーマル・スタビライザーの効きを100%発揮。わずかな車体の動きに合わせて正確にスタビライザーを作動させることができニア感のある自然で気持ちよいハンドリングを実現。ピロボールには最高級の高荷重専用の自己潤滑(無給油)型を採用しています。



Replaces standard sway-bar end links and improves efficiency of standard stabilizer bars. Promotes linear handling response.

- FR 32600AH0100
- RR 32230AH0200

PROVA REAL SPORTS TOURER LEVORG



VM LEVORG ボディキット

■ 82600DM0000
 プライトシルバー塗装済 フルエアロキット
 ¥348,000

- | | |
|-----------------------------------|----------|
| FRアンダーリップスポイラSTI Sports, D型以降不可 | |
| ■ 82600DM0100 ※プライトシルバー塗装済 | ¥68,200 |
| オーバーフェンダパネルキット STI Sports, D型以降不可 | |
| ■ 82600DM2000 ※プライトシルバー塗装済 4輪セット | ¥176,000 |
| サイドアンダーステップ | |
| ■ 82600DM0300 ※プライトシルバー塗装済 R/Lセット | ¥71,500 |
| RRサイドアンダエクステンション | |
| ■ 82600DM0250 ※プライトシルバー塗装済 R/Lセット | ¥56,100 |
| RRルーフェエクステンション | |
| ■ 82600DM2250 ※プライトシルバー塗装済 R/Lセット | ¥61,600 |
| ※ビークルディテクション機能車には適合しません。 | |

OHLINS DFV Prova.spec オーリンズ DFV キット

OHLINS DFVをベースにDFをリセッティング。Hyperco 製スプリングを組み合わせた、スポーツ走行にも対応するオリジナルスペックのハイパフォーマンスサスペンションキットです。もちろん、オーダー時のスプリングレート変更にも対応可能です。
 ※別途納期等が必要になります。



Based on the OHLINS DFV, with re-engineered damping rates, and includes Hyperco springs for VMG/VM4.

■ 30600CM0000/0001 VMG/VM4/VAG専用

Short Springs

ローダウンスポーツスプリング

高品質スプリング専用鋼材を使用した、純正ダンパーとの優れたマッチングを実現するスポーツスプリングセット。徹底的なテストに基づいて開発しており、優れた乗り心地を実現、ビルシュタイン装着のGT-SグレードとスタンダードショックのGTグレード、各専用設定を致しました。



In spite of lower ride-height, these springs show superb ride comfort, bring better road holding and sporty steering feel. This is unparalleled quality for VM Levorg.

■ 31600TH2010 GT-S専用
 ■ 31600TH2040 GT専用

私たちが35年に渡り常に目指してきたのは、
 本物を知るドライバーのための“至高のドライビング・プレジューア”。
 意のままにクルマを操り、走り抜ける愉しさ。そんなパフォーマンスを追い求め、
 次世代のスポーツツアラー LEVORG をトータル・コーディネートしました。

Colored functional door side Mirror カラードファンクショナル・ドアミラー

光学特殊コーティングが施された、ウィンカー表示/SRVDインジケータ、ヒーター内蔵のドアサイドミラーユニットです。取付も容易でノーマルのミラーユニットと交換するだけの手軽さも特徴で、ウィンカー表示は通常点滅/シーケンシャル点滅のいずれかを選択することができます。

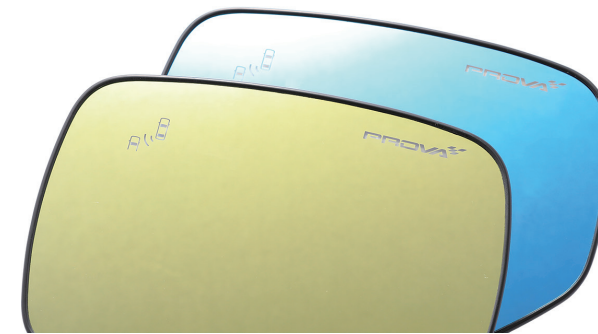

These mirrors feature a flash blinker and SRVD indicator than the standard units and have an engineered coating that reduces glare. This type of mirror has even been used on many Racing cars to great effect, particularly in night driving when glare can be distracting. Available in either yellow or blue.

■ 90600VL0100 Blue VA/VM, GJ/GP (D-)ドアミラー用
 ■ 90600VL0200 Yellow VA/VM, GJ/GP (D-)ドアミラー用

Sports Muffler スポーツマフラー

テール部に特殊表面処理を施したステンレス材を使用、美しい輝きと高い質感を実現したスポーツマフラー。実用域をトルクアップさせるセンターパイプを設定、あらゆる回転域での発生出力を向上。JQR認定品で、近接/加速騒音、定常音量ともにクリア。爽快なレスポンス向上を実現したVMG/VM4専用、最高品質マフラーです。



■ 57600FG2000 VMG/VM4 LEVORG専用

PROVA all eight wheel プロバオールエイト

エッジ感のあるスポークが織り成す、シャープなルックスの all eight が新たに登場。WRX/LEVORGをエレガントに演出。

純正タイヤが装着可能な18inモデルをラインナップ、オリジナルステッカーが付属します。



Original wheel for VAG/VMG/VM4 LEVORG. This wheel made by ENKEI Corp.

■ 72600EN1880 8.0J×18 +45 5-114.3 Machined Blk / Clear
 ■ 71600EN1875 7.5J×18 +48 5-114.3 Black Clear

Pillow-ball sway-bar end links ピロボールスタビリンク

高剛性、低摩擦抵抗の遊びが生じないスタビライザーリンク・セット。ノーマル・スタビライザーの効きを100%発揮。わずかな車体の動きに合わせて正確にスタビライザーを作動させることができニア感のある自然で気持ちよいハンドリングを実現。ピロボールには最高級の高荷重専用の自己潤滑(無給油)型を採用しています。



Replaces standard sway-bar end links and improves efficiency of standard stabilizer bars. Promotes linear handling response.

■ FR 32600AH0100
 ■ RR 32230AH0200

OHLINS DFV Suspension kit

オーリンズDFVキット

VA/VM ZC/ZN GR/GV BM/BR BL/BP GDB

より一層のスポーツユースを目的に、専用開発されたオーリンズ社製DFVサスペンションキットをリセッティングしたスポーツコンプリートキットです。独立した2個のフローティングバルブを持ちきめ細かなセッティングを可能としたOHLINS社製DFVをベースにオリジナルの減衰力にチューニング。高速作動域までフラットかつ高いスタビリティを持った減衰特性に変更することで、よりシャープかつスポーティなハンドリングを得ることが出来ます。全長調整式アウターケース、キャンバー調整式トップマウント、25段階減衰調整ダイヤルを採用することでセットアップの幅を広げ、様々な走行条件下に対応する懐の深さを兼ね備えています。しなやかかつスムーズなレイト特性を持ち、リニアなハンドリング特性に寄与する、Hyperco製スプリングをセット(一部車種は使用していません)。本格的なスポーツ走行をもカバーする性能を持ち合わせています。

This suspension kit is based on OHLINS DFV technology. Re-engineered damping forces for GR/GV STI, BM/BR Legacy, ZC/ZN BRZ/GT86 for sport and race track use. This kit features 25 step adjustable damping force, height adjustable bodies, and heavy duty top mounts with front camber angle adjustment. Includes Hyperco springs.

VA/VM, ZC/ZN, GR/GV, BM/BR, BL/BP, GDB

各¥429,000~

Produced in cooperation with and



GR/GV Impreza

30601CM1001	VAB WRXSTI 専用	Rピロボール仕様	¥440,000
30601CM1000	VAB WRXSTI 専用	Rプッシュ仕様	¥440,000
30600CM0001	VAG/VMG/VM4 用	Rピロボール仕様	¥440,000
30600CM0000	VAG/VMG/VM4 用	Rプッシュ仕様	¥440,000
30500CM0000	ZC/ZN 専用		¥440,000
30340CM2000	SJ 専用 ※ピロマウント	オリジナルスプリング	¥393,800
30340CM2010	SJ 専用 ※純正マウントを使用	オリジナルスプリング	¥349,800
30230CM0000	GR/GV WRXSTI 専用		¥429,000
30220CM0000	GDB E-G 専用		¥473,000
30144CM0000	BMG/BRG 2.0DIT 専用	Outback除く	¥440,000
30140CM0000	BM9/BR9 2.5GT 専用	Outback除く	¥440,000
30130CM0000	BL/BP 専用	Outback除く	¥429,000

※ご注文時にスプリングレート変更も承ります。お気軽にご相談下さい。
 ※本製品はOHLINS社製品同様のオーバーホールプログラムをご用意しております。
 ※一部車種にはオリジナルスプリングを使用しています。

■VA/VM WRX/LEVORG

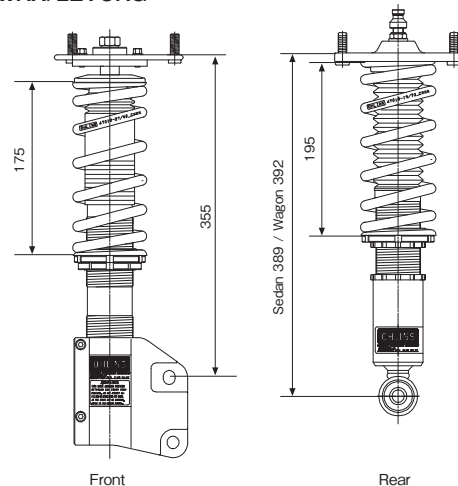

	Front	Rear
S/P Rate	10.7 (kgf/mm)	8.0 (kgf/mm)
Height	-20 (mm)	-15 (mm)
Reb.Adj	1 2/3 (Turn)	1 2/3 (Turn)

■GRB/GVB, GRF/GVF WRX STI

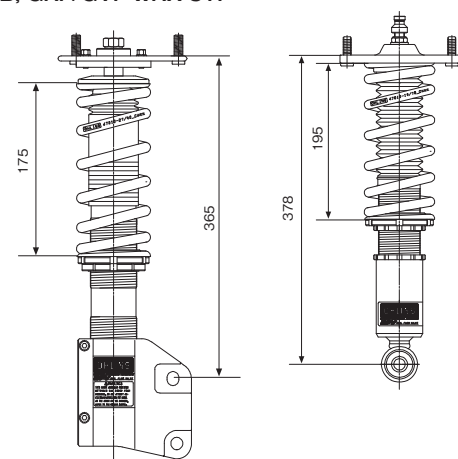

	Front	Rear
S/P Rate	10.7 (kgf/mm)	8.0 (kgf/mm)
Height	-30 (mm)	-25 (mm)
Reb.Adj	1 1/6 (Turn)	1 1/3 (Turn)

■BMG/BRG LEGACY DIT

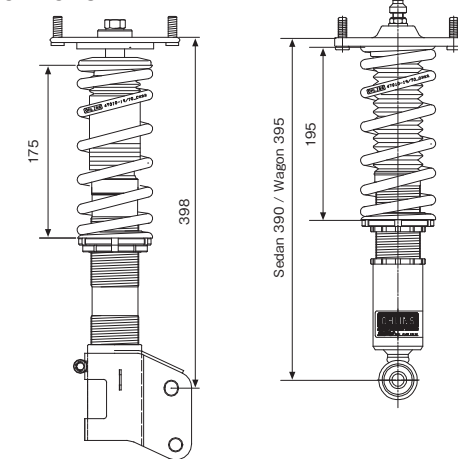

	Front	Rear
S/P Rate	10.7 (kgf/mm)	8.0 (kgf/mm)
Height	-30 (mm)	-25 (mm)
Reb.Adj	1 1/6 (Turn)	1 1/3 (Turn)

■SJG/SJ5 FORESTER

※オリジナルスプリングを使用

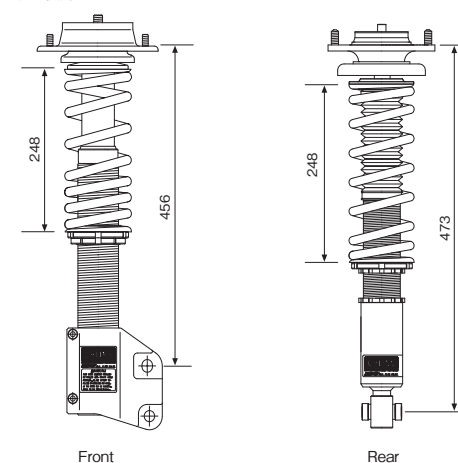

	Front	Rear
S/P Rate	7.0 (kgf/mm)	5.0 (kgf/mm)
Height	-30 (mm)	-30 (mm)
Reb.Adj	1 2/3 (Turn)	1 2/3 (Turn)

■ZC6/ZN6 BRZ/86

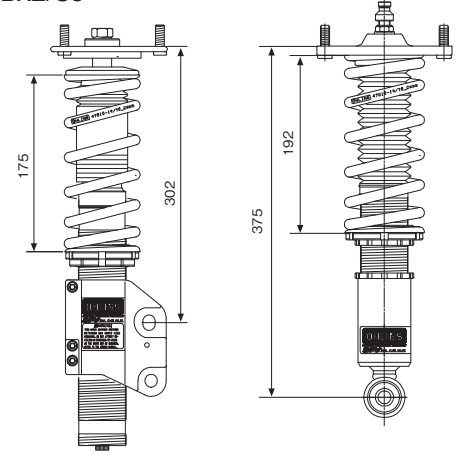

	Front	Rear
S/P Rate	8.9 (kgf/mm)	7.1 (kgf/mm)
Height	-15 (mm)	-10 (mm)
Reb.Adj	1 2/3 (Turn)	2 (Turn)

■BL5/BP5 2.0GT

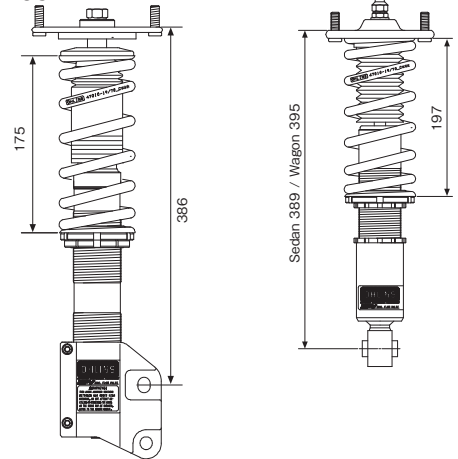

	Front	Rear
S/P Rate	8.0 (kgf/mm)	6.3 (kgf/mm)
Height	-25 (mm)	-20 (mm)
Reb.Adj	1 1/3 (Turn)	1 1/3 (Turn)



特徴1 きめ細かなオリジナルチューニングを施し、各車専用によりセッティング。

特徴2 ケースはテフロン加工+アルマイト処理により軽量、高剛性、高耐久性を達成

特徴3 スムーズなレイト立ち上がりを実現するHyperco製スプリングをセット。(一部を除く)

特徴4 F/R 全長、F.キャンバー調整式とし、スポーツユースにも適した幅広さを実現。

Sport springs

スポーツ・スプリング

Various

各車の重量やスタイリングに合わせ、セダン・ワゴンごとに専用設定した、スポーツ・スプリングセットです。

それぞれの車両重量、車体剛性、ハンドリング特性、乗り心地に合わせて最大レート算出。幾度もの試作・実走行テストを重ねて、1次レート域から確かな応答性、スムーズなコーナリングを実現。純正ショックアブソーバーとのマッチングに優れた最適なレート設定によって、ショックアブソーバの性能を100%引き出すとともに、スポーティなハンドリングを実現します。

材料には高品質のスプリング専用鋼材を使用。形成後さらに入念な後処理を行うことで靱性を向上し、長期間使用しても経年劣化、いわゆるヘタリや縮みを最小限に抑制しているため、安心して長期間使用することが可能です。

またスプリングの巻きピッチの狭い部分には、防音ラバーを装備、低速時に発生しやすい線間密着音を防止します。



Prova sport lowering springs are specifically designed for each vehicle to provide exceptional performance and appearance. There is no need to compromise ride quality to lower your vehicle, as careful consideration has been taken to make these springs a truly complete solution. High quality spring steel is employed along with precision after treatments to produce a spring that can be used without fear of sagging or shrinking. Rubber isolators are included as standard to reduce the possibility of noise from the springs at low speeds.

GK/GT 7/6, VMG/VM4, VAB/VAG, BMG/BRG, BRG/BR9 OBK, BM9/BR9, BPH ターボ, BE5 RSK/BH5 GT-B,GJ/GP 3/7, GJ/GP 2/6, GP7/GPE/GRB/GRF/GVB/GVF, GRB SpecC, GH8 GT, ZC6/ZN6
..... 各¥44,000

■WRX STI/WRX S4	RATE (kg/mm)		HEIGHT (mm)	
	Fr	Rr	Fr	Rr
<DATA>				
31600TH1000 VAB/VAG	6.04	6.45	-17	-12

■LEVORG	RATE (kg/mm)		HEIGHT (mm)	
	Fr	Rr	Fr	Rr
<DATA>				
31700TH2000 VN5 STI SP	2.96	3.78	-20	-12
31700TH2010 VN5 GT	2.96	3.78	-23	-17
31600TH2010 VMG/VM4 GT-S	5.00	4.89	-16	-8
31600TH2040 VMG/VM4 GT	5.25	5.67	-18	-10

■FORESTER	RATE (kg/mm)		HEIGHT (mm)	
	Fr	Rr	Fr	Rr
<DATA>				
31350TH2000 SK5 Sport	3.54	4.33	-20	-14
31350TH2030 SK9 XB/Pr/Tr	3.18	4.50	-17	-15
31350TH2050 SKE Adv	3.41	4.75	-17	-15
31340TH2000 SJG 2.0XT DIT	4.17	4.38	-17	-10
31340TH2040 SJ5 2.0i	4.00	3.75	-15	-10

■XV	RATE (kg/mm)		HEIGHT (mm)	
	Fr	Rr	Fr	Rr
<DATA>				
31240TH2090 GPE XV Hybrid	4.11	3.98	-15	-8
31240TH2080 GP7 XV AWD	3.45	3.02	-17	-8

■LEGACY / OUTBACK	RATE (kg/mm)		HEIGHT (mm)	
	Fr	Rr	Fr	Rr
<DATA>				
31150TH1040 BN9 B4 セダン	3.48	3.65	-18	-10
31150TH2050 BS9 OBK	3.90	4.00	-15	-9
31144TH1010 BMG 2.0 DIT セダン	3.85	3.89	-25	-17
31144TH2010 BRG 2.0 DIT ワゴン	3.85	4.16	-25	-17

■Subaru BRZ / Toyota 86	RATE (kg/mm)		HEIGHT (mm)	
	Fr	Rr	Fr	Rr
<DATA>				
31500TH0040 ZC6/ZN6 フライム	3.05	4.15	-15	-10
31500TH0041 ZC6/ZN6 ハイレート	3.65	4.75	-15	-10

■IMPREZA	RATE (kg/mm)		HEIGHT (mm)	
	Fr	Rr	Fr	Rr
<DATA>				
31250TH0070 GK/GT 6 FWD	2.94	3.32	-11	-7
31250TH0080 GK/GT 7 AWD	2.97	3.93	-13	-8
31244TH2050 GPE SPORT Hybrid	4.10	4.14	-22	-16
31240TH0070 GJ/GP 2/6 FWD	3.30	3.30	-18	-15
31240TH0080 GJ/GP 3/7 AWD	3.55	3.72	-23	-15
31231TH0010 GRB/GVB SpecC SpecC	5.45	5.40	-20	-15
31230TH0010 GRB/GRF, GVB/GVF STI	4.47	4.20	-20	-15

Pillow-ball sway-bar links

ピロボール・スタビリンク

Various

純正のスタビリンクに比べ高剛性、低摩擦抵抗のスタビライザーリンク・セットです。

ノーマル・スタビライザーの効きを100%発揮させ、リニアなハンドリングを実現します。ジュラルミンボディ+高耐荷重ピロボールの組合せはわずかなアームの動きをスタビライザーへ正確に伝達、微細なロールでもコントロールで、リニア感のある気持ちのよいハンドリングを実現します。純正形状に合わせた専用設定のため装着も容易で、荷重のかかるピロボールには最高級の高耐荷重専用・自己潤滑(無給油)タイプを採用。長期間の使用でも安定した作動を確保、純正リンケージと比較しても同等の耐久性・ロングライフを誇り、緩みや劣化が発生する心配がありません。フロント・リア用に各形状ごと2本ずつの専用設定、簡単な交換作業のみで完全にフィット、純正形状の他社製スタビライザーにも使用することが可能です。

Intended to replace standard links and improve efficiency of standard stabilizer bars. Links are made of duralumin and feature top quality sealed spherical bearings. Transmits kinematic forces of body and lower arms correctly, improving controllability and linearity of handling.



《組合表》	Front	Rear
VA/VM	J(M12SHORT)	G
BN/BS	-	G
BM/BR	J(M12SHORT)	G
BL/BP	D(ウルトラSHORT)	C(ターンバックルLONG)
BE/BH ターボ	C(ターンバックルLONG)	C(ターンバックルLONG)
BE/BH NA	A(スフェリカルLONG)	C(ターンバックルLONG)
BD/BG	A(スフェリカルLONG)	B(ハーフムーン)
GPE/GP7 XV	D+専用カラーキット	G
GPE SP HV/GJ/GP 2/3/6/7	D(ウルトラSHORT)	G
GR/GV STI GH8 S-GT	D(ウルトラSHORT)	G
GH7/GH2 NA	D(ウルトラSHORT)	-
GDB(A-B)	D(ウルトラSHORT)	B(ハーフムーン)
GDB(C)	D(ウルトラSHORT)	F(ターンバックルSHORT)
GDA(A)	D(ウルトラSHORT)	B(ハーフムーン)
GGA(A)	A(スフェリカルLONG)	B(ハーフムーン)
GC/GF スチールロアアーム車	A(スフェリカルLONG)	B(ハーフムーン)
GC/GF アルミロアアーム車	C(ターンバックルLONG)	B(ハーフムーン)
SJG/SJ5	J(M12SHORT)	G
SH	D(ウルトラSHORT)	G
SG	D(ウルトラSHORT)	F(ターンバックルSHORT)
SF	A(スフェリカルLONG)	B(ハーフムーン)
YA	D(ウルトラSHORT)	G



VA/VM, BM/BR, SJ, GP7 XV系
左/ Front : J
右/ Rear : G

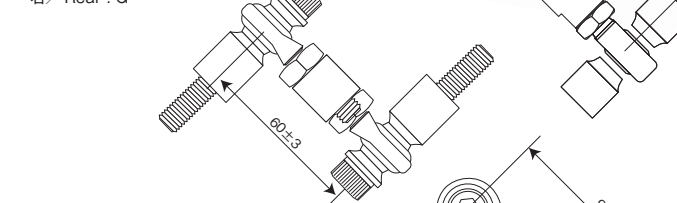

GJ/GP, GR/GV, GH, SH, YA系
左/ Front : D(ウルトラSHORT)
右/ Rear : G

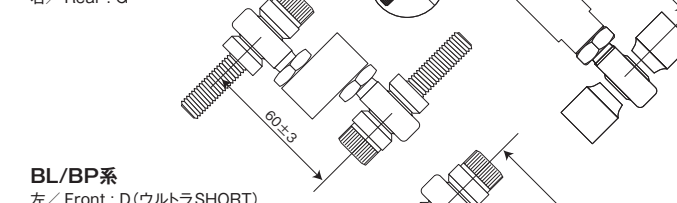

BL/BP系
左/ Front : D(ウルトラSHORT)
右/ Rear : C(ターンバックルLONG)

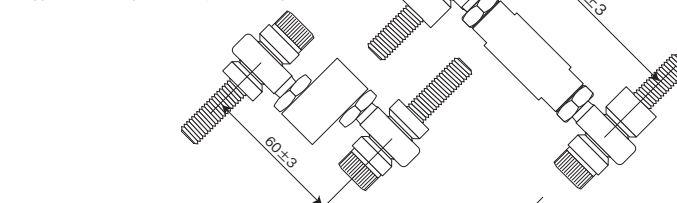

GDB/GDA(C-G)系
左/ Front : D(ウルトラSHORT)
右/ Rear : F(ターンバックルSHORT)

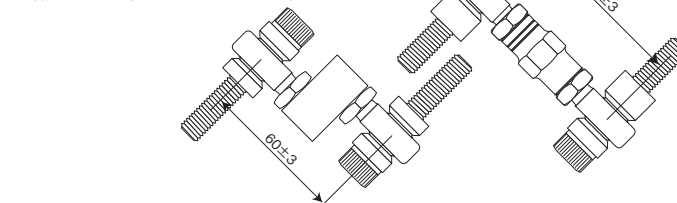

VA/VM, GJ/GP, SJ, BM/BR, GR/GV, YA,GE/GH, SH, BL/BP, GD/GG, BE/BH, GC/GF各車 F/R 各¥35,750~
VA/VM, SJ, GP(XV), BM/BR用カラーキット ¥5,280
※D(ウルトラSHORT)を組み合わせて使用します。
※各寸法は目安基準長です、取付時に調整してください。

Motion control beams® / MCB® モーションコントロールビーム®

VN SK GK/GT VA/VM SJ ZC/ZN

前後のバンパーリニアフォースビーム取付ポイントを利用して車体全体の制振およびロール角速度を低減、コーナリング中の接地感を向上させ安定感のある走りを実現する補剛ビームダンパーです。

シャシー全体の変位度を抑制しながらも振動を減衰させることで操舵時の接地性能を高め、走行安定性と快適性を飛躍的に高い状態でバランスさせる機能部品です。

取付は前後バンパーリニアフォースビーム取付箇所を使用して取り付けることで、外観や構造物との干渉を防ぎ衝突時の安全性にも配慮。スポーティなハンドリングを実現する、ボディモーションコントロールビーム®ダンパーです。

The Motion control beams controls roll-moment and stress of chassis in front and rear ends. Thus enhancing tire grip under cornering and achieving stable motion of the vehicle. Use of a combination of friction guide and disc spring has achieved a simple, durable, and highly strong damper, which adopts a friction damper structure strong enough to act as a reinforcing part, while damping the stress from the road surfaces.

■ロール角速度比較 ※一例

MCB®有り 約30%低減

無し

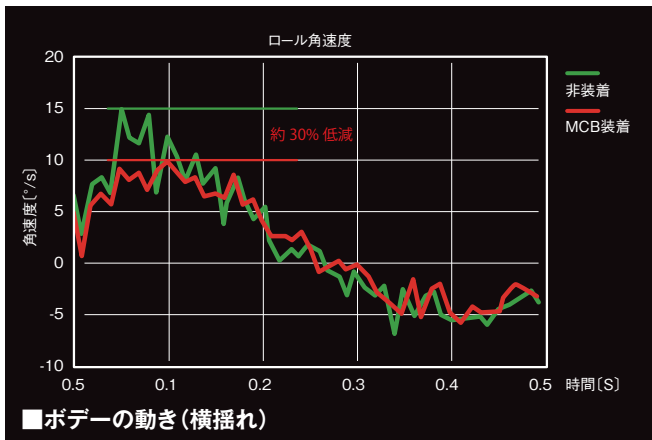
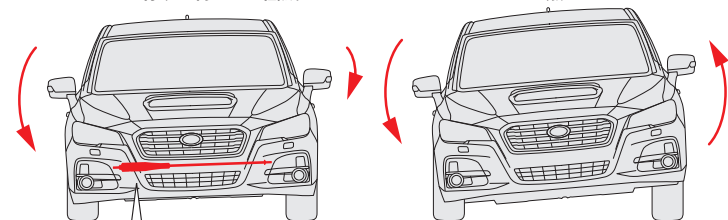

■ボディの動き(横揺れ)

■効果の一例

特性路走行時のボディの動き
車両姿勢が安定 (ex. ロール低減)。操安性、乗り心地が向上。
ロールがゆっくりになり乗員の体(頭)の揺れが小さくなる

摩擦板+ばねにより摩擦力とばね力を発生
乗り心地を悪化させずハンドリング性能向上が可能

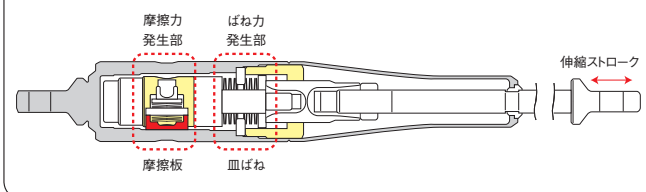

VA/VM系フロント



ZC/ZNフロント

Produced in cooperation with **AISIN**
VN, SK, GK/GT, VA/VM, SJ, ZC/ZN
フロント/リア各

¥47,300~

Cross-member fixing collars クロスメンバ・カラー

VN SK GK/GT BN/BS VA/VM SJ
GJ/GP ZC/ZN BN/BR GR/GV

クロスメンバの位置を補正し、不要な動きを抑制するカラーキットです。

クロスメンバとシャシーの隙間に挟み込むことで締結力を向上、クロスメンバの余分な動きを防ぎ操舵時のリニアリティを高めます。ステアリングフィールの改善、コーナリング中のシャシー動作がステアリングからフィードバックされることで高いスタビリティと操作性を実現します。本製品によるクロスメンバ位置の補正はゴムブッシュ類自体の硬度を変えないため、乗り心地の変化や音の発生などを伴う一般的なボディ補強とは異なり、シャシーパネルとの微細な隙間を薄いアルミ製カラーで密着。クロスメンバ自体の取付強度を高めることでシャシーの質感を損なわずに操舵フィールを改善し、スポーツテイストを高めます。

These collars, made of duralumin, when inserted between the standard cross-member and floor panel, fix the position of the front/rear cross-member and improve steering feel. Fitting these collars improves chassis stiffness drastically. By removing play between the cross-member and fasteners, a new level of steering response is achieved.

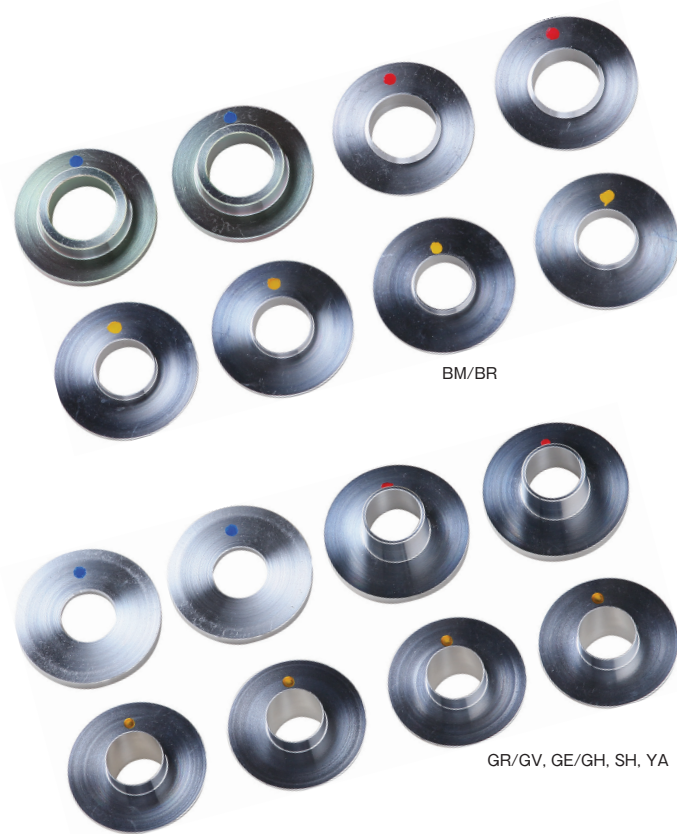

VN, SK, GK/GT, BN/BS, VA/VM, SJ, GJ/GP, ZC/ZN, BM/BR,
GR/GV, GH, SH, YA各車
フロントクロスメンバ用 ¥22,000
リアクロスメンバ用 ¥22,000
※各車専用設定

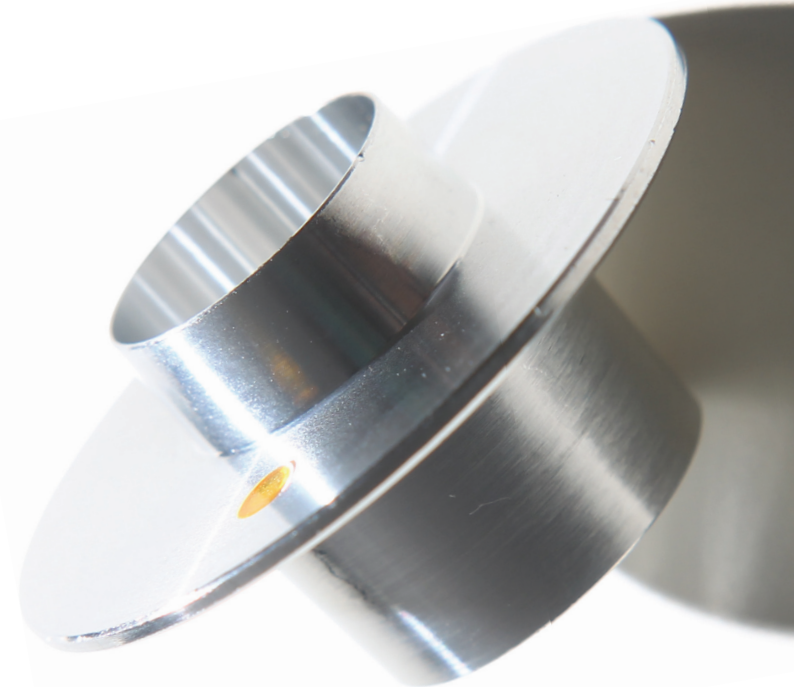

■Fクロスメンバ カラー取付概要

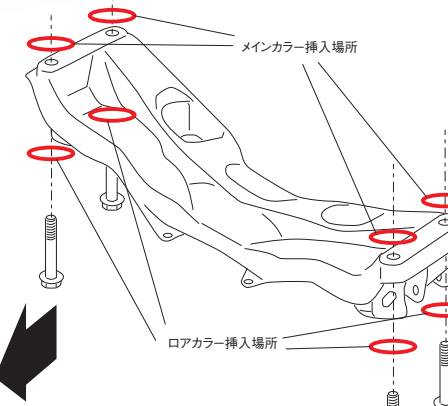

■Rクロスメンバ カラー取付概要

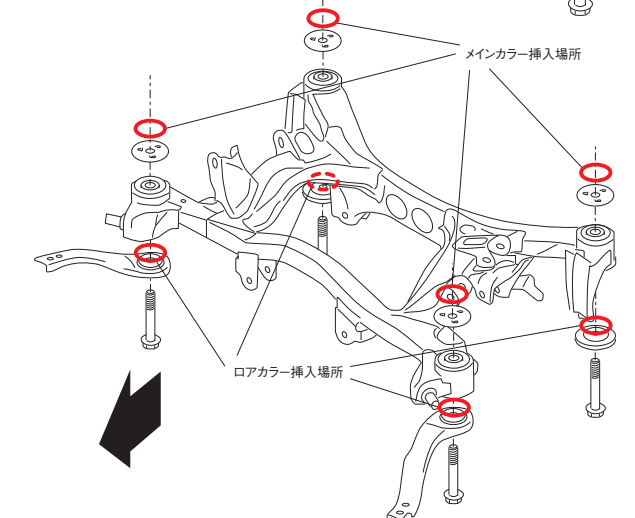

クロスメンバカラー概要図

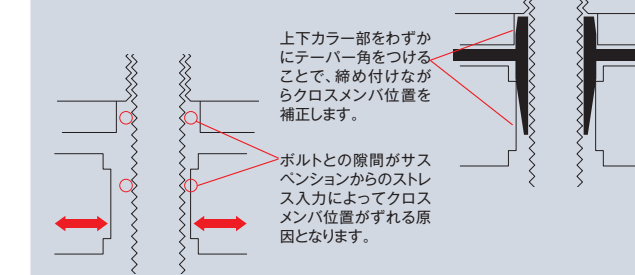

Brake system kit

ブレーキ・システムキット

VA/VM ZC/ZN GR/GV BM/BR

車両特性にベストマッチさせた、オリジナルブレーキアップグレードキット。高強度の1ピース成形の専用モノブロック対向4POTキャリパボディを採用、フロントローター径 350mm/330mmの2種類を設定したブレーキアップグレードキットです。ボディの高剛性化はリニアなペダルフィールを達成、最適なブレーキバランスを実現します。

ディスクローターを2ピース構造とすることで、大径ブレーキにありがちなバネ下重量増を抑制、サスペンションへの負担を最小限に留めることでハンドリングへの影響を全く感じさせません。

コストパフォーマンスに優れたステンレスメッシュホース付セットも設定致しました。

PROVA original brake system upgrade kit. Features 330mm/350mm diameter front rotors. Please select included heavy duty brake lines set or less. Through powerful braking and stiffer pedal feel, stability is brought to your sports driving.



■Front Mono 4P キャリパセット
VA/VM, ZC/ZN, GR/GV, BM/BR, YA, SH系用 ¥327,800~
※ 330mm/350mm ローター径がお選びいただけます。
※ 4輪分ブレーキホース付セット(¥345,600もお選びいただけます)。

■Rear Mono 2P キャリパセット
ZC/ZN, GR/GV, BM/BR, YA, SH系用 ¥261,800~
※ ブレーキホースは付属しません、別途お買い求めください。

■Rear ビッグローターセット
VAG/VMG/VM4用 ¥173,800~
※ 純正キャリパを使用し、Rローター径をアップするキットです。
※ ブレーキホースは付属しません、別途お買い求めください。

キャリパキット装着に必要なスペース寸法

※ホイール接合面、ハブセンターを基準にホイール内側を測定してください。

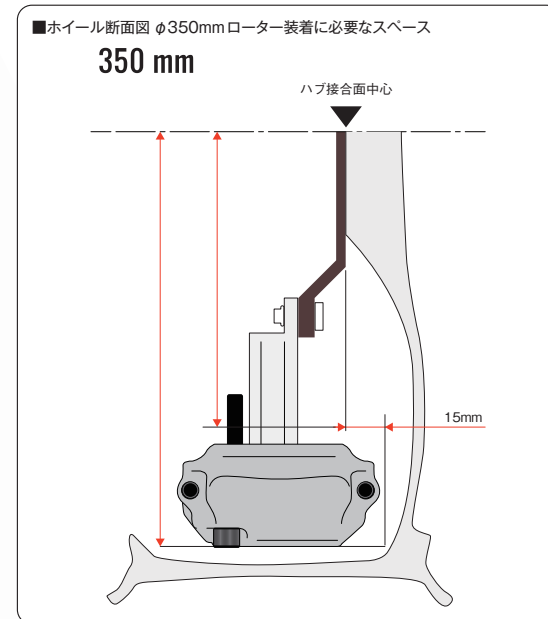
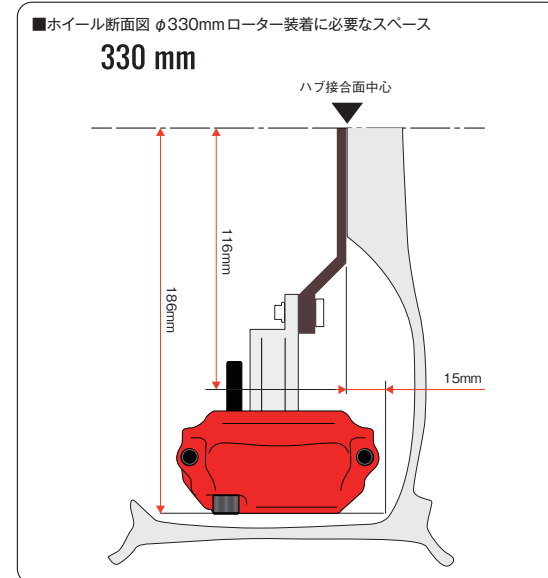

Sports brake pads

スポーツ・ブレーキ・パッド

Various

初期の摩擦係数を高めることで低温時の制動力に優れ、ストリート・スポーツ走行の両方に適したスポーツブレーキパッドです。

高速から低速まで踏力に応じた制動力を発生、耐フェード性能と優れたコントロール特性を兼ね備え振動や鳴きを極力抑え、スポーツパッドとしての使い易さも追求。純正ローターのままでも十分に効果を体感できます。材質はノンアスベストレジに摩擦材をブレンド、ホイール汚れの原因となるダストの発生を抑制します。ブレーキローターへの攻撃性も抑制、純正同等のロングライフ特性を備え、市街地走行でも扱い易く仕上がっています。低温(低速)でも十分に摩擦力が立ち上がり、約400℃まで安定した制動力を発揮。また踏力にも比例したコントロール特性(0.30 ~ 0.45μ)も持ち合わせています。

Featuring an asbestos-free metallic compound, these pads are well suited for wide range use, such as low temperature situations as well as hard braking at high speeds. Exclusive to SUBARU vehicles. Excellent balance of durability and performance.

〈組合表〉	Front品番	Rear品番
VN5	60080PM0101	F917 60100PM0201 R918
VAB WRX STI	純正Brembo 60060PM0101	F906 60060PM0201 R906
VAG WRX S4	60050PM0101	F916 60100PM0201 R918
VMG/VM4 LEVORG 2.0/1.6	60050PM0101	F916 60100PM0201 R918
VM4 LEVORG 1.6L	手動Pブレーキ 60050PM0101	F916 60070PM0201 R914

BN9 B4	60050PM0101	F916 60100PM0201 R918
BS9 Outback	60050PM0101	F916 60100PM0201 R918
BMG/BRG, BM9/BR9 GT	60050PM0101	F916 60090PM0201 R916
BMM/BRM NA S-Package	60050PM0101	F916 60090PM0201 R916
BM9/BR9, BMM/BRM NA	60070PM0101	F914 60070PM0101 R914
BL5/BP5 2.0GT, BPH 2.5XT	60050PM0101	F916 60030PM0201 R912
BLE/BPE 3.0R	60050PM0101	F916 60030PM0201 R912
BL5/BP5 tuned by STI	純正Brembo 60060PM0101	F906 60060PM0201 R906
BL5/BP5 2.0R	60070PM0101	F914 60070PM0201 R914
BPE/BP9 Outback	60070PM0101	F914 60070PM0201 R914
BE5/BH5 RSK/GT	60030PM0101	F913 60030PM0201 R912
BEE/BHE RS/GT	60030PM0101	F913 60030PM0201 R912
BES S401	純正Brembo 60060PM0101	F906 60060PM0201 R906

GK6/GK7, GT6/GT7 2.0L	--	60100PM0201 R918
GJ7/GP7/GPE, GJ6/GP6 2.0L SP HV, XV含む	60070PM0101	F914 60070PM0201 R914
GJ2/GP2, GJ3/GP3 1.6L	--	F903 60070PM0201 R914
GRB/GVB, GRF/GVF, GDB	純正Brembo 60060PM0101	F906 60060PM0201 R906
GRF/GVF 2POT/1POT	60050PM0101	F916 60090PM0201 R916
GH8/GH7/GH6 S-GT, 20S, XV XV含む	60070PM0101	F914 60070PM0201 R914
GH2/GH3 1.5i-S	60070PM0101	F914 60070PM0201 R914
GDA/GGA	純正 F4/R2 pot 60020PM0101	F941 60020PM0201 R911
GD9 2.5 NA (C-)	60070PM0101	F914 60080PM0201 R913
GD9 2.5 NA (A-B)	60070PM0101	F914 60030PM0201 R912
GC8 STI 22B	純正 F4/R2 pot 60020PM0101	F941 60020PM0201 R911

SK5/SKE/SK9	60080PM0101	F917 60100PM0201 R918
SJG 2.0DIT	60050PM0101	F916 60090PM0201 R916
SJ5 2.0i	60070PM0101	F914 60070PM0201 R914
SH XT/XS	60070PM0101	F914 60070PM0201 R914
SG9 STI	純正Brembo 60060PM0101	F906 60060PM0201 R906
SG5 ターボ(B-)	60070PM0101	F914 60080PM0201 R913

ZC6/ZN6 S, R, Racing	17in	60070PM0101 F914 60090PM0201 R916
ZC6/ZN6 RA,R	16in	60070PM0101 F914 60070PM0201 R914
ZC6 IS	純正Brembo 60060PM0101	F906 60060PM0201 R906
YA5 IS	純正Brembo 60060PM0101	F906 60060PM0201 R906
YA5 GT	60070PM0101	F914 60070PM0201 R914

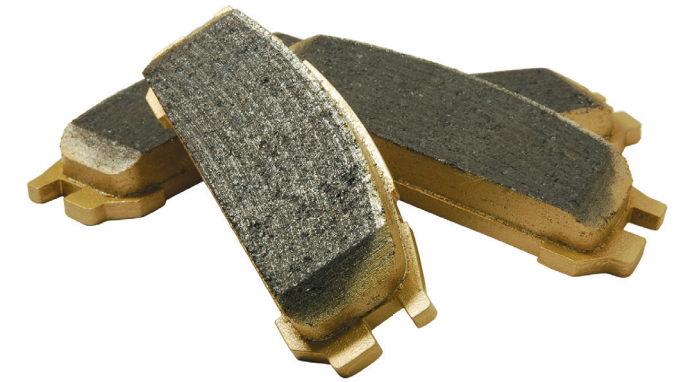

■純正Brembo F4pot R2pot 用
..... フロント ¥19,800 リヤ ¥17,600

■純正キャリパ 用
..... フロント ¥17,600 リヤ ¥15,400
※各車純正キャリパ専用※上記車種は一部です、その他車種はお問い合わせ下さい。

GRB/GVB Brembo F4/R2 pot 車

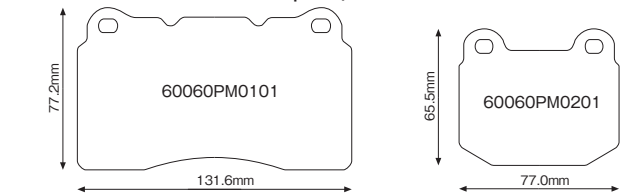

VAG/VMG/VM4, BN9/BS9 系

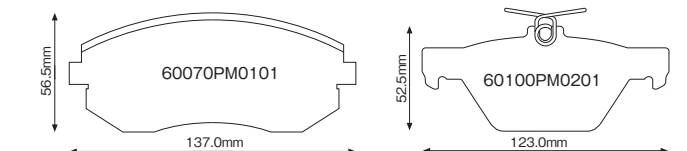

ZC/ZN S/GT, GE/GH 2/3 1.5i 系

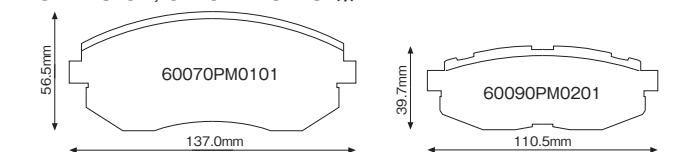

BM/BR 2.5GT, GRF/GVF A-Line ※Brembo非装着系

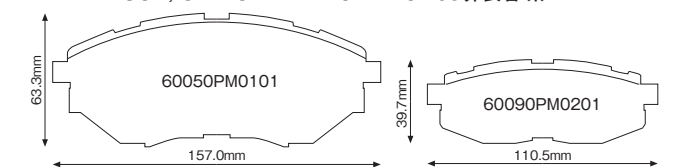

GPE, GJ/GP 2/3/6/7, GH8/GH7 GT/20S, SH5 XT/XS 系

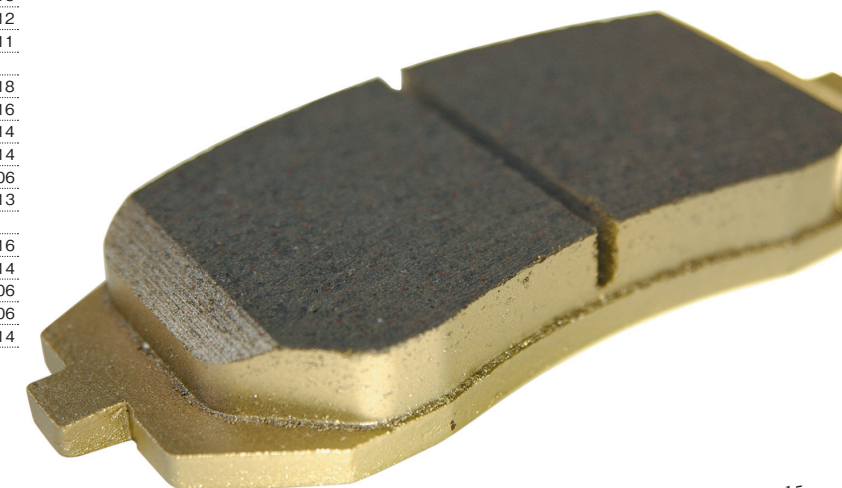
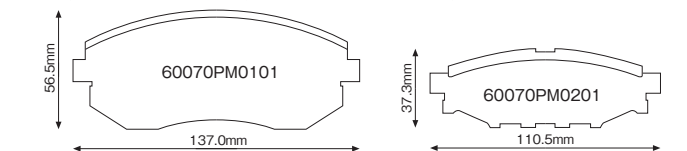

Sports aluminium radiator series スポーツラジエーターシリーズ

VA/VM SJ BM/BR GR/GV

スポーツユースを目的に車種専用設計された、スポーツアルミラジエーターシリーズ。

36mm厚のマイクロピッチチューブを採用し放熱効率を高めコアサイズの肥大化を抑制、純正ラジエーター同等サイズでの冷却性能向上を達成しています。

車種専用設計で大きな加工等を必要しない取付性をも兼ね備えた、高性能スポーツユースフルアルミニウムラジエーターシリーズです。通常の冷却水用ラジエータータンク内にオイルクーラーを搭載した、コンポジットラジエーターもラインナップしました。

The sports aluminum series radiators are available for various sports-type vehicles. Using a 36 mm-thick micro-pitch tube, the sports aluminum radiators can enhance heat dissipation efficiency and prevent increase of the size of the core, to achieve increased ability of cooling without increasing the size of OEM radiators. Installation is easy and no big processing is necessary, as the radiators have been designed for Subaru vehicles individually.

The high performance aluminum series radiators are excellent parts for sport cars. Composite-type radiators with on-board oil cooler in the normal cooling-water radiator tank are also available.



■スポーツラジエーター
マイクロピッチチューブコアを使用したオールアルミニウムスポーツラジエーター。
※1/8PTセンサーボス、スポンジテープ付属
VAB/GRB/GVB
VAG/VMG/VM4, BMG/BRG, BM9/BR9 ¥173,800

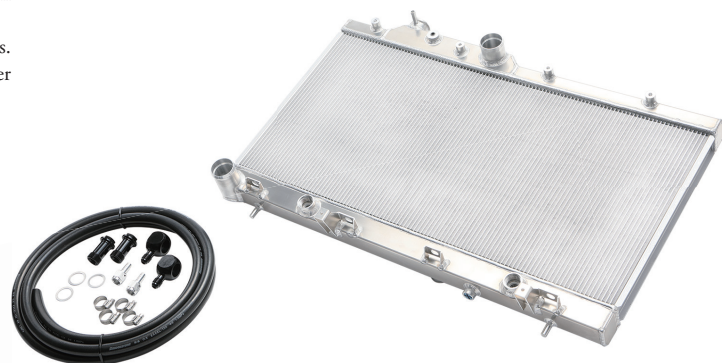

■コンポジットラジエーター(水冷オイルクーラー内蔵型)
スポーツラジエーター内にオイルクーラーを内蔵した、高機能コンポジットラジエーター。
※1/8PTセンサーボス、スポンジテープ、専用オイルブロック付属
VAB/GRB/GVB
VAG/VMG/VM4, BMG/BRG ¥272,800

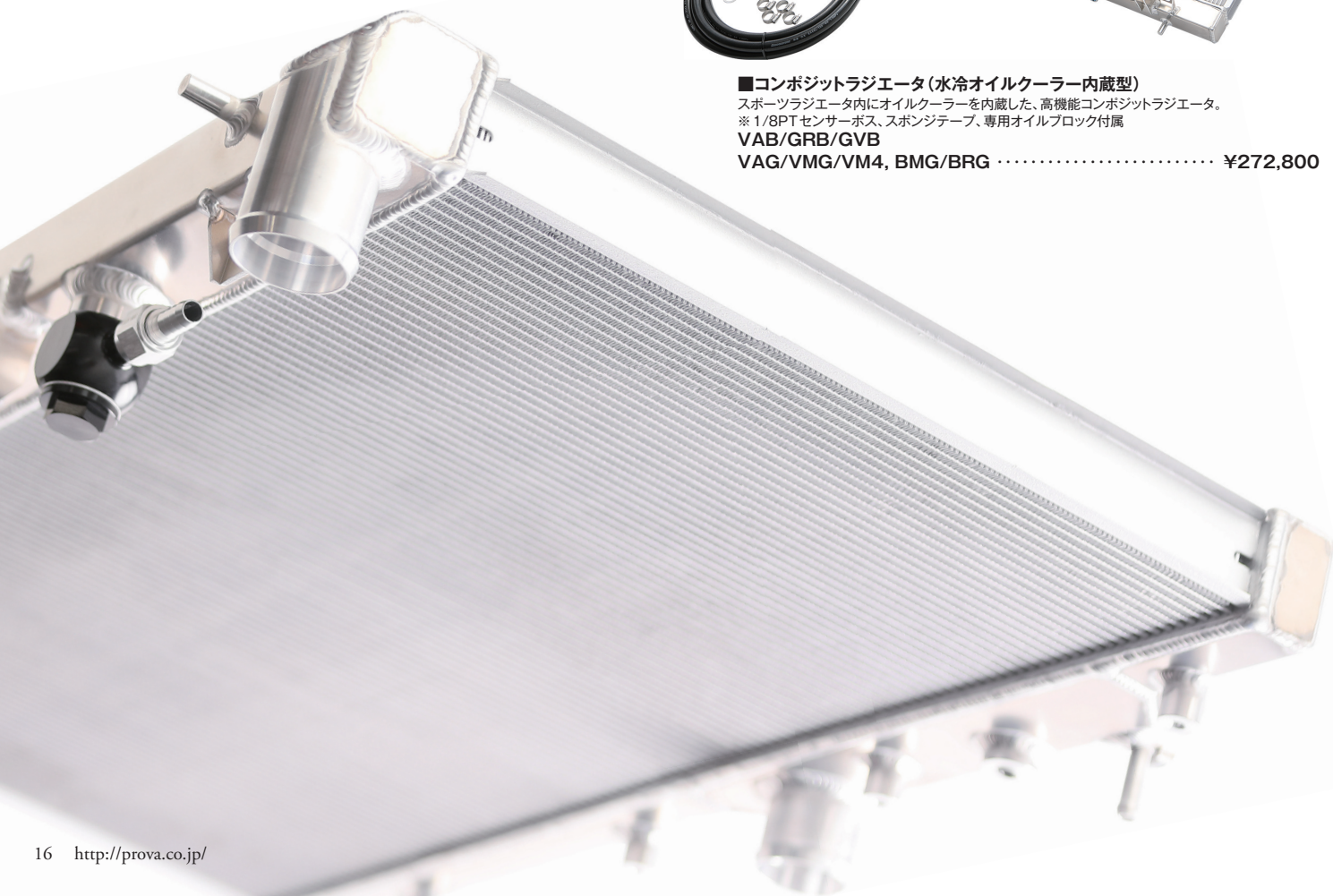

Aluminium Intercooler アルミニウムインタークーラー

VAG/VMG SJG BMG/BRG

低圧損、高冷却効率のボルトオン、トップマウントインタークーラー。
高冷却効率チューブを採用することで、過給気の温度上昇を抑制、圧力損失を低減させエンジンレスポンスを向上させる、フルアルミニウムトップマウントインタークーラーです。

純正インタークーラーの弱点である勘合部の開きがない、冷却コアの直接溶接留めによる製作方法で高い耐久性と冷却性能を両立、長期間の使用にも耐えることができます。純正取付位置を忠実に再現し完全ボルトオン交換を実現し、無加工での交換が可能な高い冷却効率とレスポンス性を兼ね備えた、高品位スポーツインタークーラーアセンブリです。

Topmount Inter cooler Assembly for DIT engines, Improve cooling charged air to engine, this intercooler realize response and drive feels.

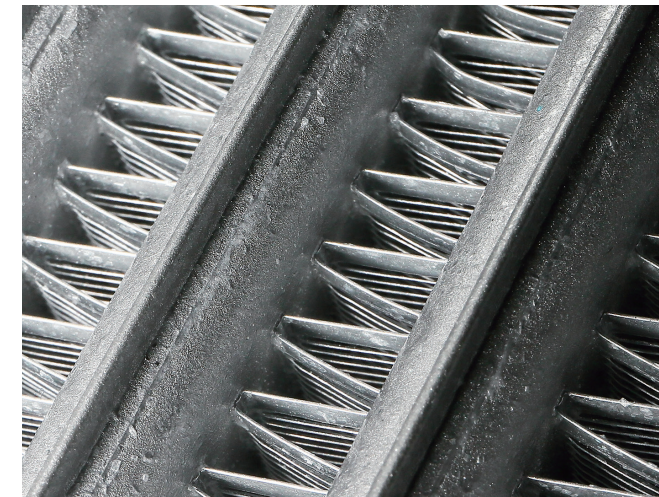

DIT 系用



WRX S4, レヴォーグ, フォレスタ, レガシィ DIT エンジン専用
VAG/VMG/VM4, SJG, BMG/BRG ¥217,800

T-REV

T-REV ティーレブ

VN	SK	GK/GT	VA/VM	SJ	BN/BS
GJ/GP	GR/GV	ZC/ZN			

クランクケースを減圧、エンジン抵抗を低減させるバルブシステム。
 特殊リードバルブ構造を採用することで、クランクケース内圧上昇を抑制、微減圧状態を保つクランクケース内圧コントロールバルブシステムです。通常、レシプロ型内燃機関においては、ピストン上下動や本体温度の上昇に伴いクランクケース内圧力が高まります。純正PCVバルブなどでは、極端な正圧(加圧)状態にはならなくとも、微小な正圧状態(約1~3kPa程度)になっている状態も少なくなく、内部損失としてエンジン抵抗値の一部として存在しています。T-REVシステムは連続する圧力変動への追従性に優れたリードバルブ形式をベースに特殊なワンウェイバルブを採用、高速で繰り返される圧力変動に対応し、適切かつ正確な圧力コントロールを可能とします。T-REVシステムは運転状態下では微減圧状態(アイドル時 約-5~-10kPa)を保つよう設定、エンジンレスポンス、ドライバビリティの全体的な向上を実現します。本製品は停止時や運転時下において設定以上の減圧状態になる場合には、エアフィルタ部分より外気を導入し適切な微減圧状態を保つよう設計されています。



This products made by

■ 作動概説

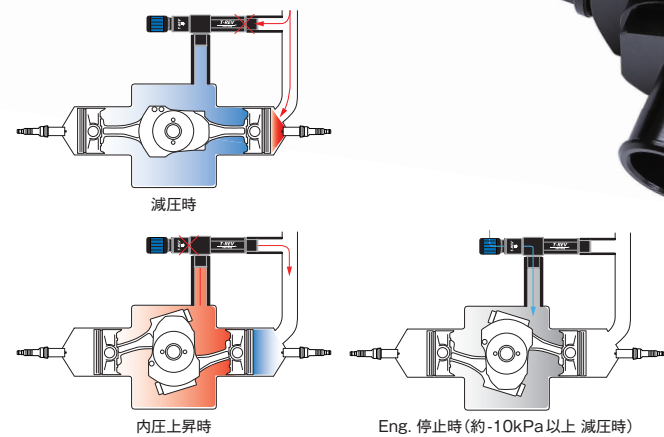

- VN5, SK5, VAG/VMG CB18, FA20E/16E 系用
 - VAB WRX STI, GR/GV WRXSTI/IMPREZA WRXSTI EJ20Y/207/257 VAB, GR/GV 系用
 - BN/BS LEGACY, GJ/GP IMPREZA, GPE XV/IMPREZA SP FB25A/20A/16A FB NA 系用
 - ZC6/ZN6 SUBARU BRZ/TOYOTA 86 FA20A ZC6/ZN6 BRZ/86 専用R 各¥65,780
- ※本製品は (株) 寺本自動車商会 さん協力の下、販売しております
 ※T-REV T-REV, T-REV gSYSTEM は (株) 寺本自動車商会 さんの登録商標です
 ※エアフィルタ部分からのブローバイパス排出はありません
 ※各適合専用設定品です、取付後の調整などは必要ありません
 ※通路部分への付着オイルなどの定期的な清掃を推奨します

Cold-flow Intake Air Box

コールドフローボックス

VN	SK	GK/GT	VA/VM	SJ	GR/GV
BL/BP					

純正エアフィルタケースと交換するだけで大容量化と吸気抵抗を低減させるコールドエアボックス。

フィルタケースとレブネータ部分を一体化させた大容量のボックス状フィルタケースで、純正と同様の取付で簡単に交換できます。開口部を周辺温度の低いフェンダー内部にも設け、より吸気温度の低い場所からの吸気量を増大。スポーティなエンジンサウンドとレスポンスを実現する、パフォーマンスエアフィルタボックスです。

- ※エンジン温度が十分に下がってから、お手をふれて下さい。
- ※純正/純正形状エアフィルタが使用できます。
- ※純正/弊社製カーボンインテークダクトのいずれも使用可能です。
- ※積雪時用の蓋が付属、蓋の使用時は出力向上はしません。
- ※ハイブリッド車には使用できません

Cold-flow Intake Air Box replaces the OEM unit, Features a realize colder and smoother air flow to engine for improved performance.
 As it uses the same mounting points as the original unit, installation is a snap.
 The high-strength frame keep holds air-filter in engine side box, also serves as an easy attache/removal for the filter maintenances.

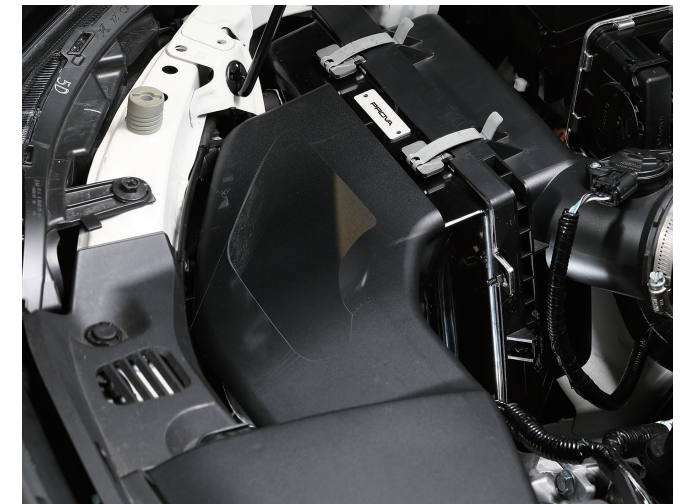

- VAG/VMG/VM4, SJG DIT 系
- VN5, SK5 CB18, GK/GT 2.0/1.6 FB 系
- VAB, GR/GV, SH, YA EJターボ系 各¥43,780

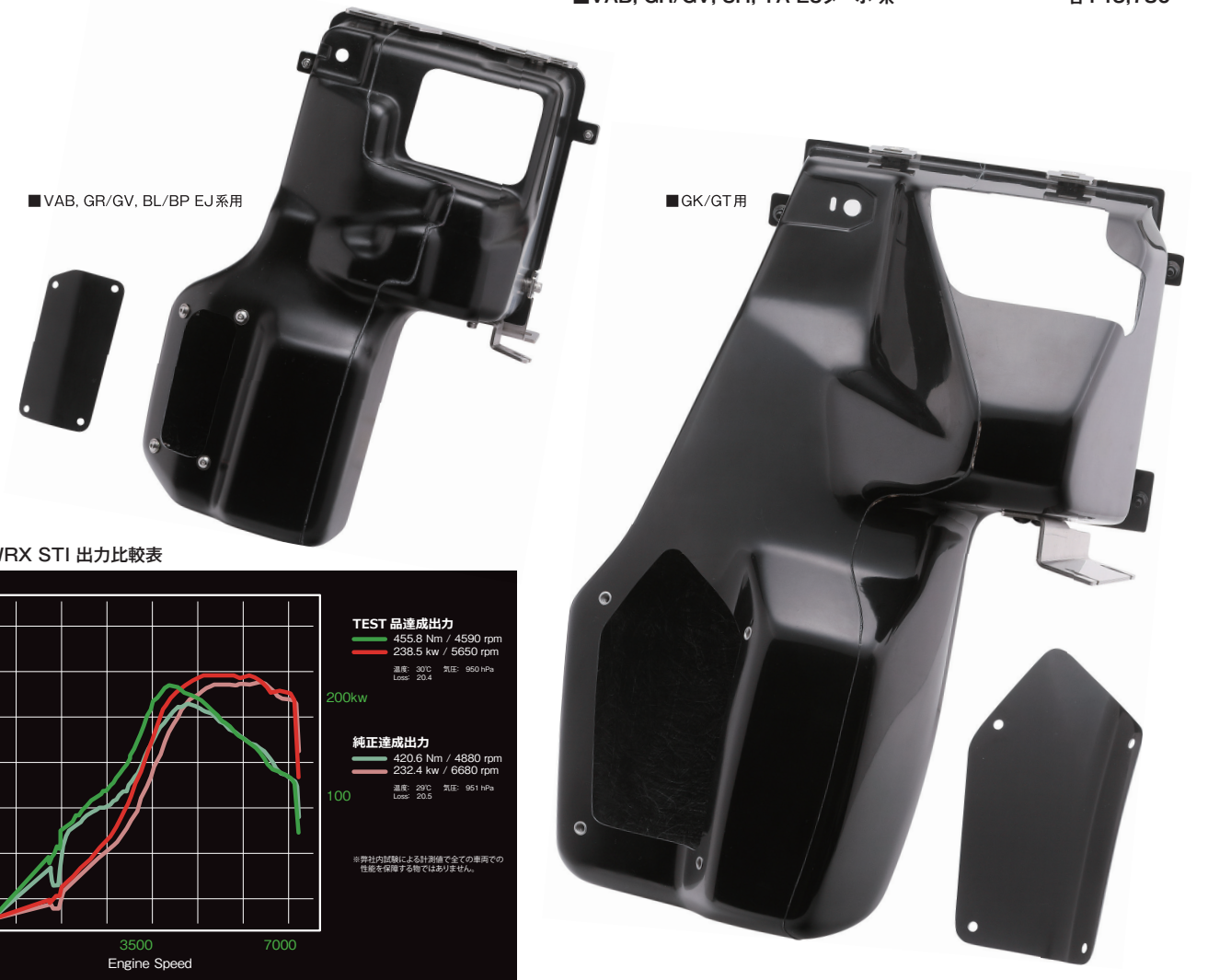

■ VAB WRX STI 出力比較表

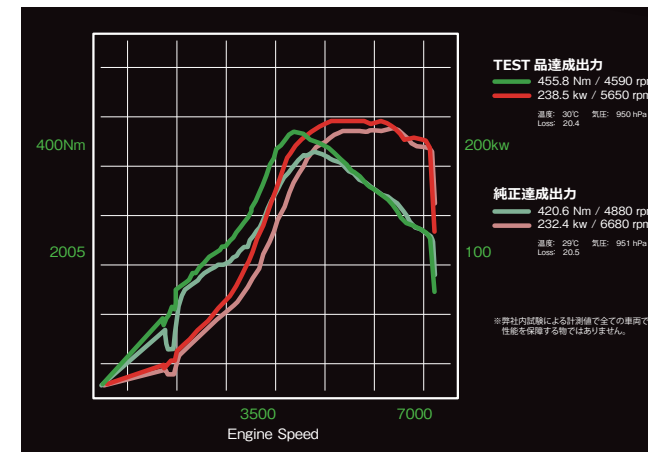

Carbon intake duct

カーボン・インテークダクト

GK/GT VA/VM SJ GJ/GP GR/GV

より広い吸気開口面積を持つカーボン仕上げのインテークダクトです。純正と同じ外形形状のため、クリーナーボックスや取付箇所へのマウントも純正部品と同じように交換可能です。美しいカーボン繊維がハイパフォーマンスを象徴するエンジンルームのアクセントとなります。

Carbon intake duct replaces original intake duct parts. Has a wider than stock inlet and is designed without inner supports for decreased intake air flow resistance, and dresses-up engine bay.

GK/GT, VA/VM, GJ/GP, BM/BR, GR/GV/GH, SJG, SH, YA, BL/BP
..... 各¥41,800

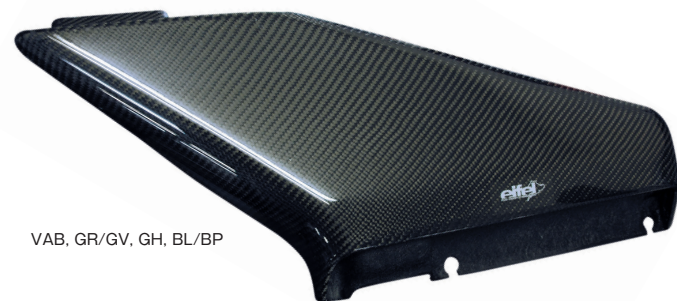

VAB, GR/GV, GH, BL/BP



GK/GT 2.0/1.6



VAG/VMG/VM4, GJ/GP 2/3/6/7

Sports intake air-filter

スポーツ・エアフィルター

VN SK GK/GT BN/BS VA/VM SJ
GJ/GP BM/BR GR/GV SH YA

純正品よりも通気抵抗が小さく、しかも優れた防塵性能を高次元で両立したエレメント材を採用。エンジンへの負担を軽減させ高吸気効率を追及したスポーツ・エアフィルターです。

フィルター面は乾式コットンと強化ステンレスメッシュを組み合わせ、さらにフィルター外周部のフレームは強いターボの吸引力に対して変形しない高い強度を持たせることで、高負荷・高回転時にエレメントが変形し吸気抵抗になることを未然に防ぎます。エレメントは乾式でフィルム式などのエアフローセンサへのダメージ・トラブルを未然に防ぎます。

またこのフィルターは汚れを洗浄することで、数回の再使用もできるためコストパフォーマンスが大変優れています。

純正と同形状のため純正フィルターと同様に簡単に交換可能です。

This product utilizes an element material with reduced airflow resistance and greater dust filtering performance than original parts. This is a sport air filter which improves overall air intake performance by pursuing high filtering efficiency.

The filter element's dry cotton fiber and reinforced stainless mesh have been combined with strengthening the outer frame of the filter so that it will not deform under strong turbo suction force, preventing air filter element deformation under high stress and avoiding unnecessary intake resistance. The dry fiber element prevents costly damage to the film type airflow sensor.

In addition, this air filter can be washed and reused several times; thus, its cost-effectiveness is superb.

With overall dimensions identical to the factory part, installation is extremely simple.



52000SP0011
BN/BS, VA/VM, SJ, GJ/GP, BM/BR, GR/GV, SH, YA系

品番	品名
52350SP0010	WRX STI/WRX S4/LEVORG VN5
52000SP0011	VAB/VAG/VMG/VM4

品番	品名
52350SP0010	IMPREZA GK/GT 2/3/6/7 ※Hybrid不可
52000SP0011	GJ/GP 2/3/6/7 ※Hybrid不可
52000SP0011	GRB/GRF, GVB/GVF
52000SP0011	GH8, GE/GH 2/3/6/7

品番	品名
52000SP0011	LEGACY/OUTBACK BN9/BS9
52000SP0011	BM9/BR9, BMG/BRG
52000SP0011	BL5/BP5, BL9/BP9, BLE/BPE

品番	品名
52350SP0010	FORSTER SK5/SK9 ※Hybrid不可
52000SP0011	SJG/SJ5
52000SP0011	SH5/SH9

品番	品名
52000SP0011	EXIGA YA5/YA4/YA9

VN, SK, GK/GT, BN/BS, VA/VM, BM/BR, BL/BP, GR/GH, SH, YA,
..... 各¥8,520

※各車専用設定。 ※簡単な清掃で再使用可能です。
※SKE, GTE,GPE SP/XV Hybrid は使用不可。



Super sports ECU

スーパースポーツ ECU

Various

スーパースポーツ ECU は各エンジン仕様に合わせ専用設定。点火タイミング、混合比、ブーストなど、車種にあわせたスポーツフィールを重視、最適なセッティングを施すことでエンジンへの負担を最小限にし、最大限のエンジンポテンシャルを引き出します。スポーツマフラーやエアフィルターなどの交換にも各種センサー信号から得たフィードバックで自動的に適合し、また、SSECU では過給圧をコントロールしているため、後付のブーストコントローラなどを必要としません。純正 ECU が備えている自己診断機能を保持、万一センサー類の故障時にはフェイルセーフシステムが作動、エンジンを保護、高回転域での圧倒的なパワー・フィールを引き出し、スポーツ・ドライビングの楽しさを実現します。1700rpm という低回転域からトルク、パワー、レスポンスを向上、高回転域での爽快感、パワーフローを実現。単にピークパワーだけを狙うのではなく、アクセル開度が少ない実用域、低回転から高回転までの全域での性能を向上させています。

BL/BP 以降の ECU にはイモビライザ(盗難防止システム)が標準化されており、これらの車種は純正ユニットを SSECU へ変化させスポーツコンピュータとして機能します。点火タイミングは 100 オクタンガソリンに合わせ、最適にチューニング。爽快なレスポンスとトルクを引き出します。点火 & 混合比はアクセル開度に応じてきめ細かに設定、同時に常用域においては空燃比フィードバック適切に作動するようセッティングされています。過給圧はより低い回転数から立ち上がり、部分的なピークを設定せず全域でのドライバビリティが向上するようにしています。

VA/VM, GR/GV, GH, BL/BP, SH, YA
各ターボ系 ¥105,600

※価格はノーマル下取りの価格です。※SSECU は車種、年式、ミッション型式ごとにきめ細かくチューニングし設定されていますので、必ず車種・年式・ミッション型式に適合したタイプを装着してください。※SSECU はノーマルエンジン、ノーマル・ターボを前提にチューニングされていますので、排気量アップ、ターボ・サイズの変更、カムの変更などを行った場合には適合しません。これらの変更に対応した SSECU は当社にお問い合わせ下さい。※SSECU は、エキゾーストマニホールド、フロントパイプ、マフラーの変更やエアフィルターの変更には自動的に適合します。※イモビライザ機能有車については当社での交換作業となります。



The optimum engine management system super sports ECU is tuned to give faster engine response and a wider range of available torque. This program can convert a stock ECU to an SSECU through simple re-flash operation. SSECU provides factory reliability with more power and torque for your sports driving. Ignition timing maps advanced for 98 or 100 octane petrol (Japan premium), improved fuel mixture maps, and raised boost pressure maps are available. The fail-safe system is maintained in the SSECU program as well as providing live diagnostic capabilities for trouble situations and settle issues with the engine running. Emission levels are the same as with the standard ECU. These products provide the incredible performance which you expect.

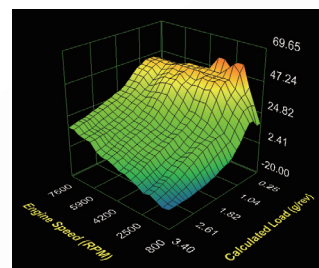

点火時期概念:
NA 領域から適切な点火時期を調整、低回転からシャープなレスポンス、高トルクを実現。スロットル過渡特性を考慮したセッティングにより、加速意思をリアに反映、回転の上昇とともにトルクフルに、過給圧、回転数など負荷状況に合わせ最適な点火時期を設定します。

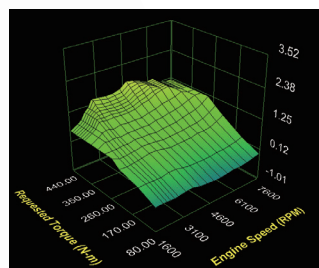

過給圧特性:
特性を加味し負担を抑え、高出力を得るために各回転数・スロットル域ごとに過給圧を設定。パワー・トルク豊かなフィーリングを引き出します。低回転はターボの回転数を高めリニアな立ち上がり、高回転ではきめ細かに制御することで、負荷を軽減しながら高い出力を持続します。

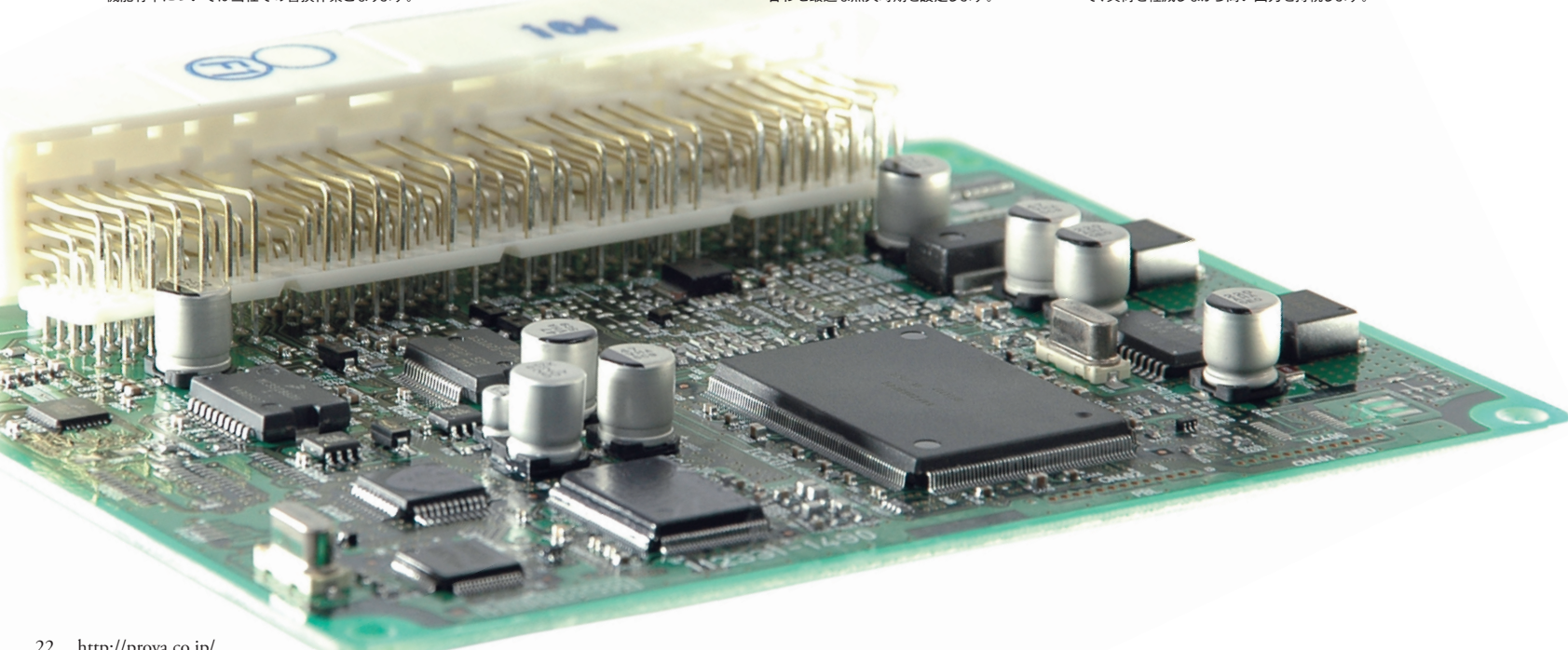

Sports muffler

スポーツマフラー

VN5 SK5 GK VA/VM SJG GP
GR/GV

比類のない美しい輝きと高い質感を実現したスポーツマフラーシリーズ。黒い干渉色の光を反射し独特の質感を創出、各車種ごとに JQR/JASMA 認定品で、近接騒音 78db ~ とトップレベルの静粛性を確保すると同時に、高回転時の胸のすく爽快なサウンドとレスポンスの向上を実現した最高品質のマフラーシリーズです。

Black stainless, produced by oxidizing stainless steel, provides a beautiful and darkened interference glitter black colored appearance. The bottom of the silencer chamber is flat shaped, inspired from racing car aerodynamics. The incredible craftsmanship and pleasant exhaust sounds give evidence of a true premium sports muffler.



■Levorg スポーツエキゾーストキット
VN5 1.8L
VMG/VM4 2.0/1.6L各¥209,000
※メインパイプφ60.5 - 50.8×2, 総重量:17.2kg,
※アウトレット左右出し(90-110φ 精円×2), 3pcsセット,
※JQR事前認証取得済



■WRX STI / WRX S4 スポーツエキゾーストキット
VAB/VAG ¥209,000
※メインパイプφ60.5 - 50.8×2, 総重量:18.0kg, ※JQR事前認証取得済
※アウトレット左右4本出し(76.3φ×4), 3pcsセット



■XV / XV Hybrid スポーツマフラー
GPE/GP7 ¥140,800
※メインパイプφ50.8 ※アウトレット:65-88φ×4 左右各2本 ※JQR事前認証取得済



■ZC/ZN BRZ/86
ZC/ZN センターアップキット ¥195,800
※R サイレンサ(φ60.5mm - 70mm×2)+専用ディフューザセット
※JQR事前認証取得済 ※E型マニュアル車、86 E型には適合しません

ZC/ZN スポーツエキゾーストパッケージ ¥253,000
※Ctrパイプ(φ60.5mm)+R サイレンサ(φ60.5mm - 70mm×2)+専用ディフューザセット
※JQR事前認証取得済 ※E型マニュアル車、86 E型には適合しません
These products made by FUJITSUBO



■Forester スポーツマフラー
SK5 1.8 DIT ¥162,000
SJG 2.0 DIT ¥140,800
※メインパイプφ50.8×2, 総重量:12.2kg,
※JQR事前認証取得済
※アウトレット左右出し(90-110φ 精円×2), 2pcsセット



■Impreza WRX STI スポーツエキゾーストキット
GV ¥209,000
※φ70mmセンターパイプ、φ60mmサイレンサーの3pcsキット 総重量:18.8kg
※アウトレットパイプ 90-110φ(精円形)×2 ※JQR事前認証取得済

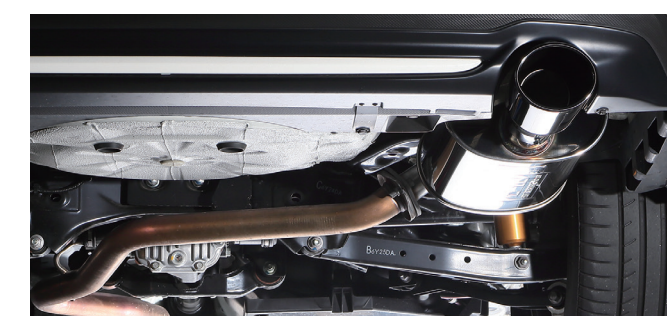

■Impreza G4 2.0L Sedan
GK7/6 ¥82,280
※テールパイプ:スライド式 90-110mm 精円×1

Large current earth wire series

ハイカレントアースワイヤ / アンチスタティックワイヤ

VN	SK	GK/GT	BN/BS	SJ	GJ/GP
BM/BR	YA	GE/GH	SH	BL/BP	

パワーライン用高品質ケーブルをベースに液化窒素による特殊ディープフリーズ加工を施した、パワートレイン性能をも体感させる車両専用パワーアースケーブルキットです。取付は純正アースケーブルポイントに共着する容易さで、車体アースに最適な2AWG(38sq)サイズの無酸化銅(純度99.998%グレード)ケーブルを使用したスバル車専用ハイカレントスポーツアースケーブルキットです。

Deep-Freeze grounding earth cable kit for vehicle power unit system.
In electrical engineering, Liquid nitrogen deep freezing technology change to the cable high-efficiency.
This grounding earth wire kit opens a original performance of vehicle.

- ハイカレントアースワイヤ(メインアースキット)
VN, SK, GK/GT, BN/BS, SJ, GJ/GP, BM/BR, YA, GE/GH, SH, BL/BP 系用 ¥43,780
ZC/ZN 専用 ¥43,780
- アンチスタティックワイヤ(ボンネットフード用アース)
VN, SK, GK/GT, BN/BS, SJ, GJ/GP, BM/BR, YA, GE/GH, SH, BL/BP 系用 ¥9,790
ZC/ZN 専用 ¥7,920

※本製品は国産12V車両専用です。※アース(マイナスターミナル)専用ケーブルです。※プラスターミナルへは絶対に接続しないで下さい。※車両の年次改良などにより形状が変更されている場合があります。※必ず適合をご確認の上、ご購入下さい。※画像は開発中のものにつき実際の商品と異なる場合があります。※アース(マイナスターミナル)専用ケーブルです。プラスターミナルへは絶対に接続しないで下さい。※ICEWIRE®, ICEFUSE®は株式会社東京コーン紙製作所の登録商標です。



These products made by ICE WIRE

Iced Main Fuse

アイスメインフューズ

Various

特殊ディープフリーズ加工を施した、ラージメインフューズ。液化窒素による特殊ディープフリーズ加工を施したラージメインフューズ。アースワイヤ同様に特殊極低温処理によって最大-196℃まで冷却、原子レベルでの物性アレンジ(整列)を実施、素材が持つ抵抗を最小限にし車体の電気的ロスを低減させることで車両本来の性能を発揮させることのできるメインフューズです。

Deep-Freeze high conductivity slow blow main fuse.
For easy replacement on fuse box or Battery positive terminal.

- BATF VN VN5 LEVORG用 ¥19,580
- SBFC-CT 120 ¥9,570
VA/VM, GJ/GP, SJ, BM/BR, YA, GR/GV/GH, SH 系
- SBFW-LM5 ¥9,570
SK5/SK9, GK/GT 2/3/6/7, SJ, BN/BS 系
- BATF 140/80 ZC/ZN BRZ/86用 ¥10,120

※本製品は国産12V車両専用です。※プラス側へ取り付ける製品です。※絶対にショートさせないように注意してください。※車両の年次改良などにより形状が変更されている場合があります。※必ず適合をご確認の上、ご購入下さい。※画像は開発中のものにつき実際の商品と異なる場合があります。※画像は別車種用です。実際の製品とは異なります。※取付時、電装品のメモリリセットされます。再学習など行ってください。※ICEWIRE®, ICEFUSE®は株式会社東京コーン紙製作所の登録商標です。

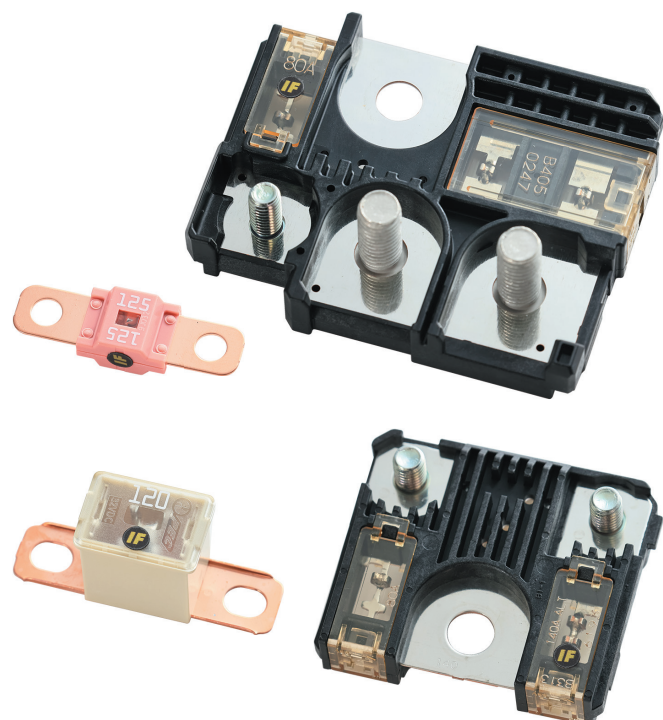

High pressure recirculating valve

ハイプレッシャー・バイパスバルブ

VA/VM	SJ	GR/GV	BM/BR	BL/BP	GH
SH	GD/GG				

アルミニウムボディを採用することで、高い剛性・耐圧性能を向上。純正バイパスバルブよりスプリングレートをアップし、耐圧力性能を向上させたバイパスバルブです。

開弁圧力を純正比、約20%向上させることでターボレスポンスの向上。配管はインテークへ還流させる純正同様の循環型とし、エアフローセンサー計測吸気量を狂わせず燃費の悪化を防ぎます。

A stronger spring rate raises boost pressure capacity compared to a stock bypass valve. Made from billet aluminium, this recirculating valve dumps the charge air back into the air intake system, minimizing noise and providing excellent throttle and turbo response.

- VAG/VMG/VM4, SJG, BMG/BRG, BM9/BR9
VAB, GRB/GVB, GRF/GVF, GDB/GGB, GDA/GGA, SG9
BL9/BP9, BL5/BP5, GH8, SH5, YA5 各¥42,900



Sports E/g oil filter

スポーツオイルフィルタ

耐圧補強した特殊エレメントを持つ、スポーツ・エンジンオイルフィルタです。スポーツ走行などのエンジン負荷に対して濾過効率を重視し、およそ12μmからの異物を捕捉できる特殊濾材を採用しています。リリーフバルブ開弁圧設定も高めることで、スポーツ走行時における安定したフィルタリングを実現します。

Sports E/g oil filter are line-upped for Subaru EJ engine models. Efficiency of metallic dust proof performance are best suited for EJ tuurbo engines. This filter is made of stiff stainless steel mesh with reinforced relief valve. The magnets included for catches micro metaric dust in the engine oil.

- CB18, FA/FB, EJ 系 ¥2,200



Sports Pressure Cap スポーツラジエタキャップ

Various

調整弁圧を127kPaに設定、冷却システムの性能を最大限に引き出す、パフォーマンスラジエタキャップです。圧弁スプリングは誤差±0.1kg/cm2以内とすることで、リプレースメント品としても高精度かつ高品質なプレッシャーキャップとしています。

The performance radiator cap with an adjusted valve pressure set at 127kPa, ensuring the cooling system's maximum performance. Using the pressure valve spring with a tolerance within +/- 0.1kg/cm2, this is a replacement pressure cap with high precision and high quality.



10000SP0081 D



10000SP0021 C

Ultimate Anti-freeze Coolant ウルトラアンチフリーズクーラント

Universal

高純度精製水を用いた濃度調整済みウルトラアンチフリーズ・エンジンクーラント。熱交換効率(ヒートレスポンス特性)に優れたプロピレン・グリコールをベースに消泡/熱電導効率を向上、エンジンの発する熱エネルギーを効果的に吸収・放出します。

With a superb heat exchange effectiveness polypropylene glycol base, this product has high foaming resistance and improved heat transfer properties to better deal with engine heat. Under severe conditions, it improves engine cooling performance and reliability.

4Litres ¥7,480



■10000SP0020 C			
(適合リスト)	グレード	エンジン	アプライドモデル(年式)
VN5	STI SP/GT-H/GT	1.8 ターボ	A-(2020.10-)
VAB	WRX STI	2.0 ターボ	A-(2014.5-)
VAG/VMG/VM4	2.0GT/1.6GT	2.0 DIT/1.6 DIT	A-(2014.4-)
GTE	Adv (Hybrid)	2.0 eBoxer	A-(2016.8-)
GK/GT 6/7	20i	2.0 NA	A-(2016.10-)
GPE/GP7	2.0i/2.0iL/Hybrid	2.0 NA	A-(2012.7-)
GJ/GP 2/3/6/7	2.0i/1.6i	2.0 NA/1.6 NA	A-(2011.12-)
GRB/GVB	WRXSTI	2.0 ターボ	A-(2007.12-)
GRF/GVF	WRXSTI A-Line	2.5 ターボ	B-(2009.08-)
GH8	S-GT/GT	2.0 ターボ	A-(2007.06-)
GE/GH 2/3/7	1.5i/1.5i-S/2.0i/XV	1.5/2.0 NA	A-(2007.06-)
GDA/GGB	WRXSTI	2.0 ターボ	A-G (2002.11-2007.05)
GDB/GGA	WRX NB/WRX	2.0 ターボ	A-G (2002.11-2007.05)
GD/GG 2/3/9	NA/20N/i's	1.5/2.0/2.5 NA	A-G (2002.11-2007.05)
GC8/GF8	WRX/WRXSTI	2.0 ターボ	F-G (1998.09-2000.8)
GC/GF 1/2/5/6	C's/GB/SRX	1.5/1.8/2.0 NA	F-G (1998.09-2000.8)
BN9/BS9	B4/OBK	2.5 NA	A- (2014.07-)
BM9/BR9	GT/2.5i	2.5 ターボ/NA	A- (2009.05-)
BL5/BP5	GT/2.0R/2.0i	2.0 ターボ/NA	A-F (2003.05-2009.04)
BL9/BP9/BPH	S402/2.5XT	2.5 ターボ	F (2008.06-2009.04)
BE5/BH5	GT/TX/TS-R	2.0 ターボ/NA	A-D (1998.08-2003.04)
BD/BG	RS/GT/GT-B	2.0 ターボ/NA	B-C (1996.06-1998.06)
SK5	Sports	1.8 ターボ	C-(2020.9-)
SKE	Adv(Hybrid)	2.0 eBoxer	A-(2018.5-)
SJG/SJ5	2.0XT/2.0i	2.0 ターボ/2.0LNA	A-(2012.08-)
SH5/SH9	XT/X/XS/S-Edition	2.0/2.5 ターボ/NA	A- (2007.12-)
SG5	X/X20/XT	2.0 ターボ/NA	A-F (2002.02-2007.11)
SF5	C/tb, S/tb, T/tb, Sti	2.0 ターボ	A-D (1997.02-2002.01)
SF5	C/20, S/20	2.0 NA	A-D (1997.02-2002.01)

■10000SP0080 ND			
(適合リスト)	グレード	エンジン	アプライドモデル(年式)
ZC/ZN	S/R/RA, GT/GT-Ltd	2.0NA	A-(2012.01-)
BRF OBK	3.6R	3.6NA	A-(2009.05-)
BLE/BPE	30R	3.0NA	A-F(2003.05-2009.04)

SUBARU専用 各¥2,200

Sports steering wheel スポーツステアリングホイール

Various

純正エアバッグユニットを装着できる小径、スポーツステアリング。グリップ部分を握力の少ない方でもホールドしやすく、掌部で操舵感覚を得やすい形状に最適化。小径化しながらもステアリング操作に適した形状とし、最小の力量で操舵出来るよう配慮しています。確実な操舵を実現する合成スウェード、アルカンターラを3シートを使用し、高級感とスポーツ・テイストを両立、コックピットのアクセントとしています。下端はグレー生地にて切替えロゴを押型で配置、欧州製高級スポーツカーの雰囲気を実感に再現し高い質感とスポーティさを両立しています。

Smaller diameter grip fits right in for your palms, black and gray performance design. High quality synthetic suede and alcantara used on outer skin, and top mark stitched by red thread. PROVA logo mark punched on bottom center gray skin part. It is easy to replace with standard steering wheel with SRS Airbag system.

- SK, GK/GT, BN/BS (D) 356R クロスステッチRed/Blue
- VA/VM 360R クロスステッチRed/Blue
- ZC/ZN 358Z ボトムフラット
- BN/BS, G J/GP (D-), SJ (D-) 362R クロスステッチRed/Blue
- GR/GV, GE/GH, SH, YA, BL/BP (D-F) 358A Dシェイプ 各¥64,900



Floor mats set フロアマットキット

VA/VM ZC/ZN GJ

前席/後席用/ラゲッジスペース用のマットをセットにしたハイクオリティフロアマットキット。硬度のあるラバー素材ヒールパッドを組込むことで操作性を高め、難燃処理ポリプロピレンを用いた高音特性繊維を採用しています。

These floor mats directly replace the stock items, adding a color coordinated interior accent for Subaru RHD vehicles. Composed of black carpet with a colored edge, and includes PROVA logo emblems on the front and luggage space mats.

- VAG WRXS4 / GJ IMPREZA G4 用 ¥50,600
- VMG/VM4 LEVORG 専用 ¥50,600
- ZC/ZN フロントセット AT/MT 各¥19,580



Triple Gauge pod MFD メーターフード MFD

VA/VM SJ GJ/GP

マルチファンクションディスプレイ対応のFRP成形製トリプルメーターフード。純正フードパネルとの交換でMFDの視界を確保しながら、スマートに60mmメーターを3つ取り付けることができます。ダークグレー色でのグレイン塗装(梨地)済みです。

By maintaining the view of MFD, this triple gauge pod lets you install three 60mm gauges. Painted in graining black, similar to the stock dashboard color.

- VA/VM, SJ, GJ/GP ¥32,780
- ※塗装仕上げの為、ダッシュボードの質感とは若干異なります。



Colored functional door side Mirror

カラードファンクショナル・ドアミラー

VA/VM GJ/GP SK GK/GT BN/BS GR/GV BL/BP

光学特殊コーティングが施された、ウインカー表示/SRVドインジケータ、ヒーター内蔵のドアサイドミラーユニットです。

取付も容易でノーマルのミラーユニットと交換するだけの手軽さも特徴で、特殊コーティングにより、各視覚効果が得られ昼夜のドライブ時の安心感を高めます。ウインカー表示は通常点滅/シーケンシャル点滅のいずれかを選択することが出来ます。

These mirrors feature a flash blinker and SRVD indicator than the standard units and have an engineered coating that reduces glare. This type of mirror has even been used on many Racing cars to great effect, particularly in night driving when glare can be distracting. Available in either yellow or blue.



VA/VM (A-), GJ/GP (D-), SK (A-), GK/GT (A-), BN/BS (D-), GR/GV (A-), BL/BP (D-) 各¥21,780

※本製品はガラス製です、取扱には十分ご注意ください。※左右1ペアセットです。※コネクタ部や配線に強い力を掛けないで下さい。※故意に強い水流、水圧を掛けないで下さい。※製造年月により適合が異なる場合があります、形状をご確認ください。※SRVD非搭載車に取付けた場合、インジケータは点灯しません。

■イエロー

コントラスト効果が高く、雨天/薄暮時にクリアな視界を確保視界を全体をクリアな色調にします。ウインカー表示部、SRVDインジケータ、ヒーター内蔵

■ブルー

黄色光を減らし、他車のヘッドライトなど夜間の防眩効果を發揮室内を落ち着いたクールな印象を演出できます。ウインカー表示部、SRVDインジケータ、ヒーター内蔵

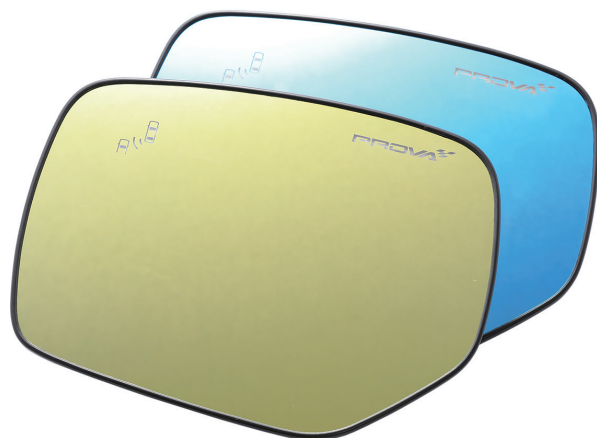

Access key shroud

アクセスキーシュラウド

Universal

スポーティなデザインのキーカバー。純正アクセスキー3種に対応し炭素繊維シート素材のパターンを本革レザー素材に押圧加工。

リップステッチとインナーレザーにはレッド/ブルーの2色を採用、車両のインテリアデザインとのマッチングを考慮しています。ミニストラップを付属させることで持ち運び性にも配慮、背面には各キーに対応するボタンマークをデザインしてボタンの使用を可能としました。本革の高級感とカーボンパターンがスポーティかつ高品質なアクセントとなる、スポーティなアクセスキーカバーはスバル車を所有する喜びを高めます。

Made to be compatible with most recent Subaru OEM smart access keys. Featuring real leather finished in a carbon fiber look pattern, these shrouds are available with red or blue accent stitching and inner skin, allowing matching to your vehicle's interior.

Red/Blue ¥5,280



3タイプのキーに適合



Black emblem

ブラックエンブレム

Universal

PROVAロゴ形状のブラックエンブレム。切削による造型と全面ブラック加工によって質感の高め、トランクやテールゲート部などヘワンポイントアクセントとなります。

Black bronze color PROVA logo emblem. Size, 18mm×135mm, Thin 4mm. Included back side tape.

Mサイズ(18mm×135mm T=4.0) ¥5,280
Sサイズ(5.5mm×46mm T=1.5) ¥2,640



Scuff plate badge emblem

スカッフプレートバッジエンブレム

VM SJ ZC/ZN

純正スカッフプレートの上に貼りつけるデザインプレート。純正スカッフプレートの上に貼りつけるだけで、ブラッククロームの落ち着いたデザインが高級感を演出します。

Designed with black zinc coat for cover part of emblem on stock front side scuff plates. SIZE, 32mm x 472mm.

2枚組 ¥9,790



Prova cut out sticker

Prova カutting・ステッカー

ブラック/ホワイトのロゴの形状にカットした抜文字ステッカーです。サイズは18mm×135mmのMサイズと13mm×100mmのSサイズの2種類、Mサイズは1枚、Sサイズは2枚組です。

Color is black and white. Size M is height 18mm length 130mm, S is height 14mm length 100mm, S size is include 2sheets.

Mサイズ(18mm×135mm、1枚)/Sサイズ(13mm×100mm、2枚組) 各¥1,100



Ring Key Chain fob

キータブ

シンプルなプレートタブ型のキーホルダーです。ロゴがプリントされたアルミプレートをタグにした、使いやすい脱着可能なカラビナリングタイプのキーホルダーです。

Designed simply and easy to use for holding keys, this key ring tab can be used in various ways like an ornament for your handbags. A stylish black aluminum tag plate with Prova logo mark makes a perfect match for the keys.

サイズ:約115mm(リング含む)×約20mm(タブ部)リング径 28mm 21年9月頃 発売予定



PRICE LIST

P2
■VA WRX/WRXSTI Exterior parts / VA WRX/WRXSTI エアロパーツ ※ビークルディテクション機能車には使用できません※別途送料を申し受けます

			価格	JANCODE
82601DM1000	VA F.アンダスプリッタ	※未塗装	¥51,700	4582451656624
82601DM1001	VA F.アンダスプリッタ	※Flat.Blk	¥63,800	4582451656631
82601DM1002	VA F.アンダスプリッタ	※Piano.Blk	¥63,800	4582451656648
82601DM1010	VA F.アンダスプリッタ	※Carbon	¥81,400	4582451656655
82601DM1※※※	VA F.アンダスプリッタ	※純正色塗装 末尾3桁はカラーコードです	¥63,800	
82601DM2000	VA F.バンパーフェース	※未塗装	¥107,800	4582451656747
82601DM2※※※	VA F.バンパーフェース	※純正色塗装 末尾3桁はカラーコードです	¥147,400	
82601DM3000	VA S.ステップ エクステンション	※未塗装	¥55,000	4582451656839
82601DM3001	VA S.ステップ エクステンション	※Flat.Blk	¥71,500	4582451656846
82601DM3002	VA S.ステップ エクステンション	※Piano.Blk	¥71,500	4582451656853
82601DM3010	VA S.ステップ エクステンション	※Carbon	¥89,100	4582451656860
82601DM3※※※	VA S.ステップ エクステンション	※純正色塗装 末尾3桁はカラーコードです	¥71,500	
82601DM4000	VA R.バンパーフェース	※未塗装	¥110,000	4582451656952
82601DM4※※※	VA R.バンパーフェース	※純正色塗装 末尾3桁はカラーコードです	¥151,800	
82601DM5000	VA R.サイド エクステンション	※未塗装	¥39,600	4582451657041
82601DM5001	VA R.サイド エクステンション	※Flat.Blk	¥47,300	4582451657058
82601DM5002	VA R.サイド エクステンション	※Piano.Blk	¥47,300	4582451657065
82601DM5010	VA R.サイド エクステンション	※Carbon	¥59,400	4582451657072
82601DM5※※※	VA R.サイド エクステンション	※純正色塗装 末尾3桁はカラーコードです	¥47,300	
82601DM6000	VA R.レーシングウイング	※未塗装	¥82,500	4582451657164
82601DM6001	VA R.レーシングウイング	※Flat.Blk 塗装	¥97,900	4582451657171
82601DM6002	VA R.レーシングウイング	※Piano.Blk 塗装	¥97,900	4582451657188
82601DM6010	VA R.レーシングウイング	※Carbon +Clr 塗装	¥115,500	4582451657195
82601DM6※※※	VA R.レーシングウイング	※純正色塗装 末尾3桁はカラーコードです	¥97,900	

P4
■VM Levorg Aeroparts / VM Levorg エアロパーツ ※ビークルディテクション機能車には使用できません※別途送料を申し受けます

			定価	JANCODE
82600DM0000	VM ボディキット	※ABS プライシルバー塗装済	¥382,800	4582451655702
82600DM0008	VM ボディキット	※ABS 純正色塗装済	¥382,800	
82600DM0009	VM ボディキット	※ABS 未塗装	¥283,800	4582451655788
82600DM0100	VM FRアンダースポイラ	※ABS プライシルバー塗装済	¥68,200	4582451655719
82600DM0300	VM サイドアンダーステップ	※ABS プライシルバー塗装済	¥71,500	4582451655726
82600DM2000	VM オーバーフェンダパネルキット	※ABS プライシルバー塗装済	¥176,000	4582451655733
82600DM0250	VM RRサイドアンダーステップ	※ABS プライシルバー塗装済	¥56,100	4582451655764
82600DM2250	VM ルーフエクステンション	※ABS プライシルバー塗装済	¥61,600	4582451655771

P6-7
■ZC/ZN BRZ/86 Aeroparts / ZC/ZN BRZ/86 エアロパーツ ※別途送料を申し受けます

			価格	JANCODE
82500DM0100	FRアンダースポイラ	BRZ用	¥64,900	4582451654415
82510DM0100	FRアンダースポイラ	86用	¥64,900	4582451654569
82500DM0300	サイドアンダーステップ	ZC/ZN 用	¥81,400	4582451654439
82500DM0200	RRアンダディフューザ	ZC/ZN 用	¥74,800	4582451654422

P8-9
■OHLINS DFV kit / オーリンズDFVキット

			定価	JANCODE
30601CM1001	VAB WRX STI 専用	※Rピロボール仕様	¥440,000	4582451656358
30600CM0001	VAG/VMG/VM4 用	※Rピロボール仕様	¥440,000	4582451659335
30600CM0000	VAG/VMG/VM4 用	※Rプッシュ仕様	¥440,000	4582451656365
30500CM0000	ZC/ZN 専用		¥440,000	4582451655290
30230CM0000	GR/GV WRX STI 専用		¥429,000	4582451651094
30220CM0000	GDB E-G 専用		¥473,000	4582451651087
30340CM2010	SJG/SJ5 専用	※マウントレス+オリジナルスプリング仕様	¥349,800	4582451657683
30340CM2000	SJG/SJ5 専用	※ピロアッパーマウント+オリジナルスプリング仕様	¥393,800	4582451657690
30144CM0000	BMG/BRG 2.0DIT 専用	※Outback除く	¥440,000	4582451650509
30140CM0000	BM9/BR9 2.5GT 専用	※Outback除く	¥440,000	4582451651070
30130CM0000	BL/BP 専用	※Outback除く	¥429,000	4582451655696

P10
■Sports springs / スポーツスプリング

			価格	JANCODE
■LEVORG, WRX/WRX STI 系				
31700TH2010	VN5 STI SP		¥44,000	4582451659847
31700TH2000	VN5 GT/GT-H		¥44,000	4582451659816
31600TH2040	VMG/VM4 GT		¥44,000	4582451656143
31600TH2011	VMG/VM4 GT-S ※ビルジュタイン用		¥44,000	4582451656075
31600TH1000	VAB/VAG WRX STI / WRX S4		¥44,000	4582451656303
■BRZ/86				
31500TH0041	ZC/ZN Option ハイレート		¥44,000	4582451652138
31500TH0040	ZC/ZN Prime 標準レート		¥44,000	4582451652121
■EXIGA				

31408TH2050	YAM Crossover7		¥44,000	4582451657294
31400TH2010	YA5 GT		¥44,000	4582451652046
■FORESTER				
31350TH2050	SKE		¥44,000	4582451658802
31350TH2000	SK9		¥44,000	4582451658796
31340TH2040	SJ5 2.0i		¥44,000	4582451651995
31340TH2000	SJG XT 2.0DIT		¥44,000	4582451651988
■IMPREZA, WRXSTI, XV 系				
31250TH0080	GK7/GT7 AWD専用		¥44,000	4582451657942
31250TH0070	GK6/GT6 FWD専用		¥44,000	4582451658062
31244TH2050	GPE IMPREZA SPORT Hybrid		¥44,000	4582451657324
31240TH2090	GPE XV Hybrid		¥44,000	4582451655443
31240TH2080	GP7 XV AWD		¥44,000	4582451651896
31240TH0080	GJ/GP 3/7 AWD		¥44,000	4582451651841
31240TH0070	GJ/GP 2/6 FWD		¥44,000	4582451651834
31231TH0010	GRB/GVB specC 専用		¥44,000	4582451651773
31230TH0010	GRB/GVB, GRF/GVF *specC除く		¥44,000	4582451651711
■LEGACY, OUTBACK 系				
31150TH2050	BS9 Outback 2.5NA		¥44,000	4582451656563
31150TH1040	BN9 2.5NA B4		¥44,000	4582451656549
31144TH2030	BRF/BR9 OBK		¥44,000	4582451651674
31144TH2010	BRG 2.0 DIT		¥44,000	4582451651667
31144TH1010	BMG 2.0 DIT		¥44,000	4582451651636

P11
■Pillowball sway-bar end links / ピロボールスタビリンク

			価格	JANCODE
32600AH0100	J M12ショート		¥38,500	4582451652299
32230AH0200	G スーパーLONG		¥35,750	4582451652299
32222TK0200	F ターンバックルSHORT		¥35,750	4582451652275
32130AH0100	D ウルトラショート		¥35,750	4582451652244
32010AH0000	C ターンバックルLONG		¥35,750	4582451652220
32010AC0200	B ハーフムーン		¥35,750	4582451652206

P12
■Motion control beam / モーションコントロールロルビーム

			価格	JANCODE
(Front用)				
47700SP1100	MCBモーションコントロールビーム Fr VN		¥51,700	4582451659809
47600SP1100	MCB モーションコントロールビーム Fr VA/VM, SJ 系用		¥47,300	4582451658611
47500SP1100	MCB モーションコントロールビーム Fr ZC/ZN 用		¥47,300	4582451658635
47250SP1100	MCB モーションコントロールビーム Fr SK, GK/GT 用		¥51,700	4582451658642
(Rear用)				
47600SP2001	MCB モーションコントロールビーム Rr VN, SK, GK/GT, VA/VM, SJ, ZC/ZN 系用		¥47,300	4582451658628

P13
■Cross-member fixing collars / クロスメンバカラー

			価格	JANCODE
(Front用)				
45500SN0100	ZC/ZN フロント用		¥22,000	4582451652374
45250SN0100	VN, SK, GK/GT フロント用		¥22,000	4582451657973
45230SN0100	VA/VM, SJ, GJ/GP, GR/GV, GE/GH, BL/BP, SH, YA 系 フロント用		¥22,000	4582451652350
45220SN0100	GDB フロント用		¥22,000	4582451652343
45140SN0101	BN/BS, BM/BR フロント用		¥22,000	4582451656594
(Rear用)				
45500SN0200	ZC/ZN リア用		¥22,000	4582451652381
45250SN0200	VN, SK, GK/GT リア用		¥22,000	4582451657980
45230SN0201	VA/VM, GJ/GP, BM/BR, GR/GV, GH, SH, YA, BL/BP リア用		¥22,000	4582451652367
45151SN0200	BS9 Outback リア用		¥22,000	4582451656617
45150SN0200	BN9 B4 リア用		¥22,000	4582451656600

P14
■Brake system kit / ブレーキシステムキット

			定価	JANCODE
(VAB フロントキット *F/Rホースセット)				
62601AE1100	330x30 FrキットRED	VAB	¥352,000	4582451658956
62601AE1110	330x30 FrキットSILVER	VAB	¥352,000	4582451658970
62601AE1101	350x30 FrキットRED	VAB	¥352,000	4582451658963
62601AE1111	350x30 FrキットSILVER	VAB	¥352,000	4582451658987
(VAG/VMG/VM4 フロントキット *F/Rホースセット)				
62600AE1100	330x30 FrキットRED	VAG/VMG/VM4	¥352,000	4582451658994
62600AE1110	330x30 FrキットSILVER	VAG/VMG/VM4	¥352,000	4582451659014
62600AE1101	350x30 FrキットRED	VAG/VMG/VM4	¥352,000	4582451659007
62600AE1111	350x30 FrキットSILVER	VAG/VMG/VM4	¥352,000	4582451659021
(ZC6/ZN6 フロントキット *F/Rホースセット)				
62500AE1100	330x30 FrキットRED	ZC6	¥352,000	4582451658871
62500AE1110	330x30 FrキットSILVER	ZC6	¥352,000	4582451658895
62500AE1101	350x30 FrキットRED	ZC6	¥352,000	4582451658888

62500AE1111	350x30	FrキットSILVER	ZC6	¥352,000	4582451658901
(YA5/YA4 フロントキット *F/Rホースセット)					
62400AE1100	330x30	FrキットRED	YA5/YA4	¥352,000	4582451659113
62400AE1110	330x30	FrキットSILVER	YA5/YA4	¥352,000	4582451659137
62400AE1101	350x30	FrキットRED	YA5/YA4	¥352,000	4582451659120
62400AE1111	350x30	FrキットSILVER	YA5/YA4	¥352,000	4582451659144
(S/JG/SJ5 フロントキット *F/Rホースセット)					
62340AE1100	330x30	FrキットRED	S/JG/SJ5 *リアバンジョーボルト横付タイプ	¥352,000	4582451659076
62340AE1110	330x30	FrキットSILVER	S/JG/SJ5 *リアバンジョーボルト横付タイプ	¥352,000	4582451659090
62340AE1101	350x30	FrキットRED	S/JG/SJ5 *リアバンジョーボルト横付タイプ	¥352,000	4582451659083
62340AE1111	350x30	FrキットSILVER	S/JG/SJ5 *リアバンジョーボルト横付タイプ	¥352,000	4582451659106
62341AE1100	330x30	FrキットRED	S/JG/SJ5 *リアバンジョーボルト上付タイプ	¥352,000	4582451658383
62341AE1110	330x30	FrキットSILVER	S/JG/SJ5 *リアバンジョーボルト上付タイプ	¥352,000	4582451658406
62341AE1101	350x30	FrキットRED	S/JG/SJ5 *リアバンジョーボルト上付タイプ	¥352,000	4582451658390
62341AE1111	350x30	FrキットSILVER	S/JG/SJ5 *リアバンジョーボルト上付タイプ	¥352,000	4582451658413
(GR/GV フロントキット *F/Rホースセット)					
62230AE1100	330x30	FrキットRED	GR/GV	¥352,000	4582451659038
62230AE1110	330x30	FrキットSILVER	GR/GV	¥352,000	4582451659052
62230AE1101	350x30	FrキットRED	GR/GV	¥352,000	4582451659045
62230AE1111	350x30	FrキットSILVER	GR/GV	¥352,000	4582451659069
(BL/BP フロントキット *F/Rホースセット)					
62130AE1100	330x30	FrキットRED	BL/BP	¥352,000	4582451659151
62130AE1110	330x30	FrキットSILVER	BL/BP	¥352,000	4582451659175
62130AE1101	350x30	FrキットRED	BL/BP	¥352,000	4582451659168
62130AE1111	350x30	FrキットSILVER	BL/BP	¥352,000	4582451659182
(フロントキット*ホースレス)					
62600AE0100	330x30	FrキットRED	VA/VM, BM/BR, YA, SH, GR/GV, BL/BP 系	¥327,800	4582451658833
62600AE0101	350x30	FrキットRED	VA/VM, BM/BR, YA, SH, GR/GV, BL/BP 系	¥327,800	4582451658840
62600AE0110	330x30	FrキットSILVER	VA/VM, BM/BR, YA, SH, GR/GV, BL/BP 系	¥327,800	4582451658857
62600AE0111	350x30	FrキットSILVER	VA/VM, BM/BR, YA, SH, GR/GV, BL/BP 系	¥327,800	4582451658864
62500AE0100	330x30	FrキットRED	ZC6/ZN6 *リーディングマウント用	¥327,800	
62500AE0101	350x30	FrキットRED	ZC6/ZN6 *リーディングマウント用	¥327,800	
62500AE0110	330x30	FrキットSILVER	ZC6/ZN6 *リーディングマウント用	¥327,800	
62500AE0111	350x30	FrキットSILVER	ZC6/ZN6 *リーディングマウント用	¥327,800	
(リアキット*ホースレス)					
62500AE0200	330	RrキットRED	ZC/ZN, BM/BR, YA, SH, GR/GV, BL/BP 系	¥261,800	4582451659267
62500AE0210	330	RrキットSILVER	ZC/ZN, BM/BR, YA, SH, GR/GV, BL/BP 系	¥261,800	4582451659274

P14 ■PFC Brake Rotors & Pads / PFCディスクローター&ブレーキパッド

	PFC Parts#	定価
62600PF0101	純正Brembo Fr6P 用 ディスクローターV3	340.531.63/64
62220PF0101	純正Brembo Fr4P 用 ディスクローターV3	326.053.63/64
60061PF0100	Fr VAB (D-) 純正 Brembo (6pot) 専用	9195-11-15
60061PF0100	Fr VAB (D-) 純正 Brembo (6pot) 専用	9195-S
60060PF0100	純正Brembo Fr4P 用 パッド *Racing	PFC-7781-11-15
60060PF0101	純正Brembo Fr4P 用 パッド	PFC-7781-S
60060PF0200	純正Brembo Rr2P 用 パッド *Racing	PFC-0109-11
60060PF0201	純正Brembo Rr2P 用 パッド	PFC-0109-S

P15 ■Sports brake pads / スポーツブレーキパッド

(Front)		価格	JANCODE
60080PM0101	Fr VN5, SK5/SKE/SK9, GK/GT 2/3/6/7	¥17,600	4582451653210
60070PM0101	Fr GJ/GP 2/3/6/7, GH8/7, BL/BP NA, BP9/BPE OBK, SH5, SG5, ZC6/ZN6	¥17,600	4582451653210
60060PM0101	Fr 純正Bremboキャリパ(4pot)用	¥19,800	4582451653197
60061PM0102	Fr VAB (D-) 純正 Brembo (6pot) 専用	¥36,300	4582451658499
60050PM0101	Fr BM9/BR9 GT, BL5/BP5 GT, GRF(not Brembo車), BPH 2.5XT	¥17,600	4582451653180
60030PM0101	Fr BE/BH, BG(B-C), GC(D-G)	¥17,600	4582451653166
60020PM0101	Fr 純正スバル4Pod	¥17,600	4582451653142
(Rear)		価格	JANCODE
60100PM0201	Rr VN5, SK5/SK9/SKE, VAG/VMG/VM4 BN9/BS9 GK/GT ※電動パーキングキャリパ用	¥15,400	4582451657294
60090PM0201	Rr GRF/GVF(not Brembo車), BM9/BR9 GT, ZC6/ZN6(S,R,GT系)	¥15,400	4582451653241
60080PM0201	Rr SG5(B-), GD9	¥15,400	4582451653234
60070PM0201	Rr GJ/GP 2/3/6/7, BM/BR NA, BL/BP NA, GH8/7, SH5, YA5 GT, ZC6/ZN6(RA,RC系)	¥15,400	4582451653227
60061PM0202	Rr VAB (D-) 純正 Brembo (2pot) 専用	¥31,900	4582451658607
60060PM0201	Rr 純正Bremboキャリパ(2pot)用	¥17,600	4582451653203
60030PM0201	Rr BL5/BP5 GT, BPH 2.5XT, BE/BHターボ, GC/GF(F-G), SG5ターボ(A)	¥15,400	4582451653173
60020PM0201	Rr 純正スバル2Pod	¥15,400	4582451653159

■Sports brake hoses / スポーツブレーキホース

	価格	JANCODE
61602AE0000	VAB(D-) ※F6pot車, S208, RA-R 用	¥44,000 4582451658482
61601AE0000	VAG/VMG/VM4 ※アイサイト非搭載車不可	¥41,800 4582451658055
61600AE0000	VAB(A-C) ※F4pot車用	¥41,800 4582451657612
61501AE0000	ZC6/ZN6 ※16in車用	¥41,800 4582451655269
61500AE0000	ZC6/ZN6 ※17in車用	¥41,800 4582451655252
61400AE0000	YA5/YA4 用	¥41,800 4582451655245
61231AE0001	GVB/GVF/GRF WRX STI 用	¥41,800 4582451655238

61220AE0000	GDB/GGB 用 ※純正 Brembo 4P/2P	¥38,500	4582451653272
61140AE0001	BMG/BRG/BM9/BR9 2.5DIT/2.5GT	¥41,800	4582451657614
61130AE0000	BL5/BP5 用 ※OBK除く	¥41,800	4582451653265

P16 ■スポーツラジエーターシリーズ

	定価	JANCODE
12600DR4160	コンポジットラジエータ(オイルクーラー付) VAB, VAG/VMG, GR/GV 系	¥272,800 4582451658581
12340DR4160	コンポジットラジエータ(オイルクーラー付) SJG専用	¥279,400 4582451658710
10600DR4000	スポーツラジエータ VAB, VAG/VMG, GR/GV 系	¥173,800 4582451658352
10340DR4000	スポーツラジエータ SJG専用	¥180,400 4582451659472

P17 ■アルミニウムインタークーラー

	定価	JANCODE
15600DR0000	VAG/VMG, VM4, SJG, BMG/BRG 2.0 DIT専用	¥217,800 4582451658543

P18 ■T-REV / ティーレブ

	価格	JANCODE
50600BE0001	T-REV SUBARU 02 DIT系用	¥65,780 4582451657744
50500BE0000	T-REV SUBARU 04 ZC/ZN用	¥65,780 4582451657768
50240BE0000	T-REV SUBARU 01 FBNA系用	¥65,780 4582451657737
50230BE0000	T-REV SUBARU 03 EJ20Y系用	¥65,780 4582451657751

P19 ■Cold-flow Intake Air Box / コールドフローボックス

	価格	JANCODE
53600EY0100	VAG/VMG/VM4, SJG DIT系用	¥43,780 4582451658222
53250EY0101	SK9, GK/GT 7/6 FBエンジン用 *Hybrid除く	¥43,780 4582451658239
53130EY0100	VAB, GR/GV, YA, SH, BL/BP EJ系用	¥43,780 4582451658215

P20 ■Air intake guide & duct / エアインテークガイド&ダクト

	価格	JANCODE
81140FA0190	BM/BR 25I/25GT/Outback 用	¥24,200 4582451655320

P20 ■Carbon intake duct / カーボンインテークダクト

	価格	JANCODE
50250EY0000	P9 GK/GT 2.0/1.6 FB 系	純正品番: 46012FL000 ¥41,800 4582451659380
50600DM0000	P7 VAG/VMG/VM4, GJ/GP 2/3/6/7 系	純正品番: 46012FJ000 ¥41,800 4582451656136
50331DM0000	P6 SJG, SH/YA 後期NA系	純正品番: 46012YC000 ¥41,800 4582451652794
50141FA0000	P4 BM/BR	純正品番: 46012AJ000 ¥41,800 4582451652619
50130TR0000	P3 VAB, GR/GV, GE/GH, BL/BP	純正品番: 46012AG000-1 ¥41,800 4582451652541

P21 ■Sports intake air-filter / スポーツエアフィルタ

	価格	JANCODE
52350SP0010	Phase4 VN5, SK5/SK9, GK/GT 2/3/6/7	純正品番: 16546AA150 対応品 ¥8,250 4582451658789
52500SP0000	Phase3 ZC/ZN系 ※E型マニュアル車不可	純正品番: 16546JB000 / 17801-22020 対応品 ¥8,250 4582451652831
52000SP0011	Phase2 BM/BR, BL/BP, GR/GV, GE/GH, SH, YA 系	純正品番: 16546AA090, AA120 対応品 ¥8,250 4582451652824

P22 ■Super sports ECU / スーパースポーツECUのご注文方法

- 車載されているECU品番をご確認下さい。ECU本体品番表示部: 表記部内の品番部分を確認の上、お知らせください。
- 車体番号、アプラインドモデルをご確認下さい。車体番号、アプラインドモデルを確認の上、お知らせください。
1. 2. の内容を当社までお知らせください。
※車両での当社へのご来店、または車載ECUの送付 が必要です。

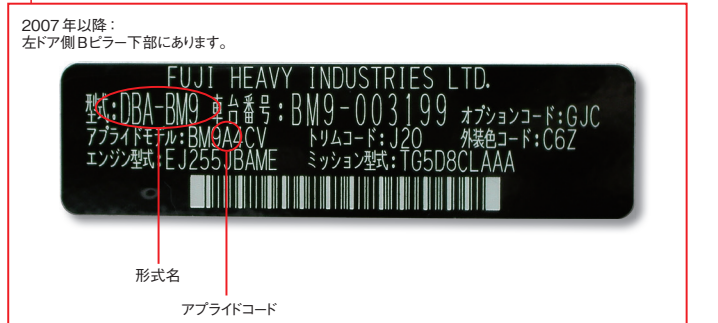
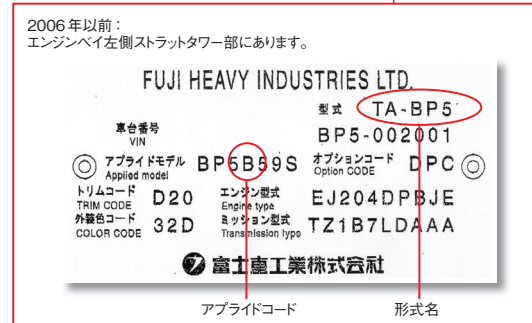
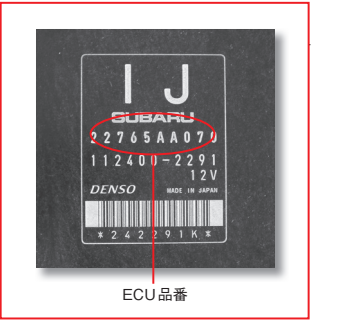
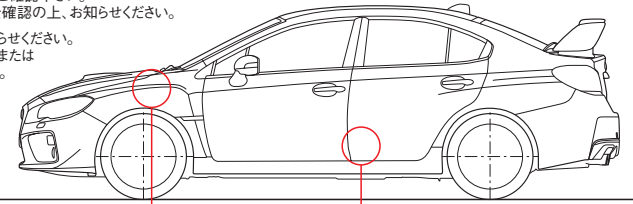

P23				価格	JANCODE
■Sports muffler / ブラックステンレス・スポーツマフラー ※別途送料(¥3,240~¥4,320を申し受けます)					
■WRXSTI/S4, LEVORG					
57700FG2000	VN5 LEVORG	※センターパイプセット	※JQR事前認証制度認定品	¥209,000	4582451659885
57600FG2000	VMG/VM4 LEVORG	※センターパイプセット	※JQR事前認証制度認定品	¥209,000	4582451656334
57600FG1000	VAB/VAG WRX STI / WRX S4	※センターパイプセット	※JQR事前認証制度認定品	¥209,000	4582451656501
■BRZ/86 ※E型以降には適合しません					
57500DF0000	ZC6/ZN6 スポーツエキゾーストパッケージ	センターパイプ + サイレンサ + フラットブラック塗装済 専用アンダディフューザ		¥253,000	4582451653098
57500DF0200	ZC6/ZN6 センターアップキット	Rサイレンサ + フラットブラック塗装済 専用アンダディフューザセット		¥195,800	4582451653104
57500FG9000	スポーツエキゾーストキット 単体	※RRアンダディフューザが別途必要になります。		¥200,200	4582451653111
57500FG9200	スポーツマフラー 単体	※RRアンダディフューザが別途必要になります。		¥134,200	4582451653128
■FORESTER					
57350FG2000	SK5 1.8Sports		※JQR事前認証制度認定品	¥162,800	4582451659892
57340FG2900	SJG XT スポーツマフラー	※R/Lテールセット	※JQR事前認証制度認定品	¥140,800	4582451656341
57330FG2900	SH5 XT/SX スポーツマフラー	※テール単体 Color: Black※	※JQR事前認証制度認定品	¥151,800	4582451653081
■XV / XV Hybrid					
57240FG2090	GPE/GP7 XV, XV HV スポーツマフラー		※JQR事前認証制度認定品	¥140,800	4582451655627
■IMPENZA					
57231FG2000	GRB/GRF STI スポーツエキゾーストキット	※センターパイプセット	※JQR事前認証制度認定品	¥195,800	4582451653074
57231FG1000	GVB/GVF STI スポーツエキゾーストキット	※センターパイプキット	※JQR事前認証制度認定品	¥209,000	4582451653050
57230FG2901	GRB/GRF STI スポーツマフラー	※テール単体 Color: Black※	※JASMA認定品	¥151,800	4582451653043
■LEGACY, OUTBACK 系					
57140FG0001	BM/BR GT/DIT スポーツエキゾーストキット	※センター + Rマフラー セット	※JQR事前認証制度認定品	¥209,000	4582451653012

P24				価格	JANCODE
■Large current earth wire / ハイカレントアースワイヤ					
25600US0100	ハイカレントアースワイヤ SK, GK/GT, VA/VM 系用			¥43,780	4582451659489
25500US0100	ハイカレントアースワイヤ ZC6/ZN6 用			¥43,780	4582451659557
25600US0200	アンチスタティックワイヤ SK, GK/GT, VA/VM 系用			¥9,790	4582451650959
25500US0200	アンチスタティックワイヤ ZC6/ZN6 用			¥7,920	4582451650960
25500US9000	M6-M8 エクステンションプレートキット *M8ボルトナット付			¥3,300	4582451650957

P24				価格	JANCODE
■Iced Main Fuse / アイスメインフューズ					
27700US8814	VN BATF 80A/80A/140A タイプ			¥19,580	4582451659878
27500US1480	ZC/ZN BATF 140A/80A タイプ			¥19,580	4582451659670
27600US0120	SBFC-CT 120A タイプ			¥9,570	4582451659687
27350US8000	SKE/GTE/GPE BATF 80A タイプ			¥10,890	4582451659724
27250US0125	SBFW-LM5 125A タイプ			¥9,570	4582451659694

P24				価格	JANCODE
■Hi pressure recirculating valve / ハイプレッシャーバイパスバルブ					
50220AH0010	VAB,GRB/GVB,GRF/GVF,GDB/GDA,SG9 ターボ			¥42,900	4582451652633
50143AH0010	VAG/VMG/VM4,BMG/BRG,SJG 2.0DIT ターボ			¥42,900	4582451655191
50140AH0010	BM9/BR9 2.5GT ターボ			¥42,900	4582451652565
50130AH0010	BL/BP, GH, SH, YA ターボ			¥42,900	4582451652497

P24				価格	JANCODE
■Sports E/g oil filter / スポーツオイルフィルタ					
10000SP0011	スポーツオイルフィルタ ※15208AA024, AA080, AA100 互換品			¥2,200	4582451650035

P25				価格	JANCODE
■Sport Pressure Cap / スポーツラジエタキャップ					
10000SP0081	スポーツラジエタキャップ ND 127kPa			¥2,200	4582451650066
10000SP0021	スポーツラジエタキャップ C 127kPa			¥2,200	4582451650059

P25				価格	JANCODE
■Ultimate Anti-freeze Coolant / ウルトラアンチフリーズクーラント					
10000KM0100	ウルトラアンチフリーズクーラント 4L			¥7,480	4582451650011

P27				価格	JANCODE
■Sports steering wheel / スポーツステアリングホイール					
94250DM0010	356R SK, GK/GT, BN/BS(D-) Red/Blue ステッチ			¥64,900	4582451658345
94600DM0030	360R VA/VM用 Red/Blueステッチ			¥64,900	4582451658253
94600DM0020	360R VA/VM用 Blueステッチ			¥64,900	4582451656488
94500DM0010	358Z ZC/ZN用 ボトムフラット			¥64,900	4582451655108
94150DM0010	362R BN/BS(A-C), SJ(D-), GJ/GP(D-) Red/Blueクロスステッチ			¥64,900	4582451657843
94143DM0010	360 SJ, GJ/GP, BM/BR(C-) 系用 ボトムフラット			¥64,900	4582451655092
94010DM0010	358A BL/BP(D-F), GR/GV, GE/GH, SH, YA 系用 Dシェイプ			¥64,900	4582451655047

P27				価格	JANCODE
■Floor mats set / フロアマットキット					
98601EL0010	VAG WRX S4 用	Red		¥50,600	4582451656297
98600EL0020	VMG/VM4 LEVORG 用	Blue		¥50,600	4582451656280
98500EL0015	ZC/ZN AT専用	Red		¥19,580	4582451657379
98500EL0010	ZC/ZN MT専用	Red		¥19,580	4582451657362

P27				価格	JANCODE
■Triple Gauge pod MFD / メーターポッドMFD					
90600EY0100	VA/VM, SJ, GJ/GP 系用			¥32,780	4582451657676

P28				価格	JANCODE
■Colored functional mirror/カラードファンクショナルミラー					
90250VL0100	Blue SK, GK/GT, BN/BS(D-)			¥21,780	4582451659770
90250VL0200	Yellow SK, GK/GT, BN/BS(D-)			¥21,780	4582451659717
90131VL0100	Blue GR/GV, BL/BP(D-)			¥21,780	4582451659755
90131VL0200	Yellow GR/GV, BL/BP(D-)			¥21,780	4582451659748
90600VL0100	Blue VA/VM, GJ/GP(D-)ドアミラー用			¥21,780	4582451659397
90600VL0200	Yellow VA/VM, GJ/GP(D-)ドアミラー用			¥21,780	4582451659403
90700VL0100	Blue VN(A-)			¥21,780	4582451659779
90700VL0200	Yellow VN(A-)			¥21,780	4582451659762

P28				価格	JANCODE
■Access-key shroud / アクセスキーシュラウド					
96030AH0010	RED SK, GK/GT, BN/BS, VA/VM, ZC/ZN, GJ/GP (D-), SJ (C-), GR/GV, BL/BP(D-)系用			¥5,280	4582451658529
96030AH0010	BLUE SK, GK/GT, BN/BS, VA/VM, ZC/ZN, GJ/GP (D-), SJ (C-), GR/GV, BL/BP(D-)系用			¥5,280	4582451658536

P29				価格	JANCODE
■PROVA emblem / PROVA ブラックエンブレム					
95010TK0401	PROVAブラックエンブレム S Size 6 x 40mm t=4mm			¥2,200	4516451658437
95010TK0301	PROVA ブラックエンブレム Size 21 x 146mm t=4.5mm			¥4,180	4516451658420

P29				価格	JANCODE
■Scuff plate badge emblem / スカッフプレートバッジエンブレム					
95050TK0000	VA/VM, SJ, ZC/ZN 472mm×32mm			¥9,790	4582451658819

P29				価格	JANCODE
■Ring Key tab / キータブ					
96040AH0010	Ring key tab ※Black 20mm(Ring d : 28mm)×115mm			¥2,200	458056850017

P29				価格	JANCODE
■PROVA cut out sticker / PROVA カッティングステッカー					
95011AH0101	Logo Sticker M size ホワイト 135×18mm			¥1,100	4582451658307
95011AH0111	Logo Sticker M size ブラック 135×18mm			¥1,100	4582451658314
95011AH0201	Logo Sticker S size ホワイト 100×13mm×2sheet			¥1,100	4582451658321
95011AH0211	Logo Sticker S size ブラック 100×13mm×2sheet			¥1,100	4582451658338

P28				価格	JANCODE
■Reservoir tank cover / リザーブタンクカバー					
90000JL0200	ブラック 汎用 ※φ50-110mm			¥2,200	4582451658161
90000JL0100	オレンジ 汎用 ※φ50-110mm			¥2,200	4582451656518

■Colored wide mirror / カラードワイドミラー				価格	JANCODE
(ドアサイドミラー)					
90600MG0011	VA/VM, GJ/GP(D-)	ブルー		¥11,000	4582451656129
90600MG0010	VA/VM, GJ/GP(D-)	イエロー		¥11,000	4582451656112
90500MG0011	ZC/ZN	ブルー		¥11,000	4582451654934
90500MG0010	ZC/ZN	イエロー		¥11,000	4582451654927
90250MG0011	SK, GK/GT, BN/BS(D-)	ブルー		¥11,000	4582451658130
90250MG0010	SK, GK/GT, BN/BS(D-)	イエロー		¥11,000	4582451658123
90220MG0011	BE/BH, BD/BG, GDA/GDB/GGA	ブルー		¥11,000	4582451654774
90220MG0010	BE/BH, BD/BG, GDA/GDB/GGA	イエロー		¥11,000	4582451654767
90141MG0011	BN/BS, GJ/GP(A-C), BM/BR(C-E), SJ, YA(E-)	ブルー		¥11,000	4582451654750
90141MG0010	BN/BS, GJ/GP(A-C), BM/BR(C-E), SJ, YA(E-)	イエロー		¥11,000	4582451654743
90131MG0011	BL/BP(D-G), GR/GV, GH, YA(A-D)	ブルー		¥11,000	4582451654705
90131MG0010	BL/BP(D-G), GR/GV, GH, YA(A-D)	イエロー		¥11,000	4582451654699
(インナーミラー)					
90240MG0021	GK/GT, VA/VM, SJ, GJ/GP 系 *自動防眩ミラー除く	ブルー		¥7,700	4582451654828
90240MG0020	GK/GT, VA/VM, SJ, GJ/GP 系 *自動防眩ミラー除く	イエロー		¥7,700	4582451654811
90220MG0021	ZC/ZN, GR/GV, GE/GH, BE/BH, GD/GG, SH, YA, SF 系	ブルー		¥7,700	4582451654798
90220MG0020	ZC/ZN, GR/GV, GE/GH, BE/BH, GD/GG, SH, YA, SF 系	イエロー		¥7,700	4582451654781
90130MG0021	BN/BS, BM/BR, BL/BP(A-F)	ブルー		¥7,700	4582451654675
90130IT0020	BN/BS, BM/BR, BL/BP(A-F)	イエロー		¥7,700	4582451654668

■スポーツパーツのご使用にあたって

- Provaスポーツパーツは車両標準装着品(スバル純正部品)に対して、スポーツ性能を重視しています。車両本来の快適性、利便性、経済性など一部の性能が損なわれる可能性があり、走行条件が制限される可能性があります。装着の際は部品の特性をよく理解するとともに販売店にご相談の上、ご購入下さい。
- Provaスポーツパーツの装着による弊社部品以外のトラブルや破損等のクレームには対応しかねますので、あらかじめご了承下さい。
- Provaスポーツパーツは弊社カタログに記載の適合車種以外の車両への装着は絶対に行わないで下さい。
- Provaスポーツパーツの装着・交換は正しい知識や経験を有する専門のショップ、または販売店に装着作業をご依頼下さい。
- Provaスポーツパーツは使用目的および用途が特殊であるため、車両保証・修理についてスバル純正部品と同等の扱いを受けることが出来ないケースがあります。装着の際は必ず販売店にご相談下さい。
- Provaスポーツパーツの中にはスバル純正部品と異なる装着方法もあります。付属の取扱説明書、富士重工業刊行のスバルサービスマニュアルなどと照らしあわせながら作業を行って下さい。
- Provaスポーツパーツは開封後、作業を行う前に必ず付属品の欠品や製品の破損・変形がないかを確認し、異常がある場合には速やかに販売店、弊社営業部までご相談下さい。
- 保証対象商品(保証書が付属されている商品)については、1年間の保証期間があります。保証については保証書の内容をよくご確認の上、販売店にご相談ください。なお、保証対象商品以外のクレームには応じかねますのであらかじめご了承ください。
- キット販売品やアセンブリ販売品に含まれている構成部品は、補修品もしくは単品の設定がある場合を除き単品販売は行っておりませんのであらかじめご了承ください。

■コーションプレートの場所

各スポーツパーツの適合などを確認する際、車体に打刻されているコーションプレートを確認して、お車の形式やアブライドモデルを調べておくとう便利です。車体番号や形式、ボディ色や装備コード記号なども読み取ることが出来ます。

■コーションプレート内 車種・形式名 の確認方法

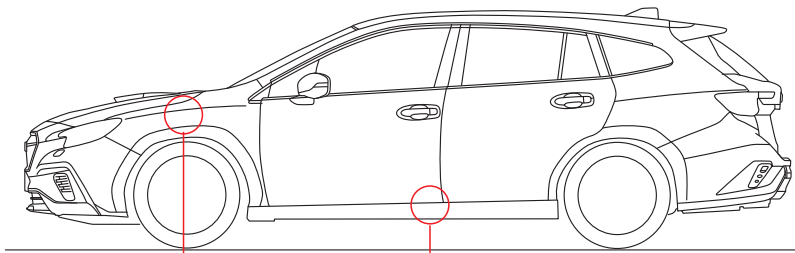

2006年以前：
エンジンベイ左側ストラットタワー部にあります。

形式名
アブライドコード

2007年以降：
左ドア側Bピラー下部にあります。

形式名
アブライドコード

■スポーツパーツのご使用にあたって

LEVORG	WRX/WRX STI IMPREZA WRX STI	LEGACY OUTBACK	FORESTER	IMPREZA / XV	EXIGA	BRZ/86
VA '20.11 (A)	VA '20.07 (E)	BN/BBS '20.09 (G)	SK '20.09 (C)	GK/GT '20.09 (E)		ZD/ZO '20.05 (A)
VM '18.07 (E)						ZC/ZN '19.03 (H)
	'19.07 (E)	'19.09 (F)	'19.07 (B)	'19.09 (D)		'18.08 (G)
	'18.07 (E)	'18.08 (E)	'18.07 (A)	'18.09 (C)	YA '17.02 (J)	'17.09 (F)
	'17.03 (D)	'17.08 (D)	SJ '17.03 (E)	'17.09 (B)		'16.04 (E)
	'16.02 (C)	'16.08 (C)		'16.10 (A)		'15.02 (H)
	'15.01 (B)	'15.08 (B)		GJ/GP '15.08 (E)		'15.04 (D)
	'14.03 (A)	'14.10 (A)		'14.10 (D)		'14.03 (C)
	GR/GV '13.06 (E)	BM/BR '13.03 (E)		'13.09 (C)		'13.08 (B)
		'12.05 (D)	SH '11.08 (D)	'12.09 (B)		'12.08 (A)
	'12.07 (D)	'11.05 (C)		'11.09 (A)		'11.04 (D)
		'10.05 (B)		GE/GH '10.06 (A)		'10.05 (C)
	'10.08 (C)	'10.05 (B)		'09.09 (C)		'09.07 (B)
	'09.04 (B)	'09.05 (A)		'08.08 (B)		'08.04 (A)
	'07.12 (A)	BL/BP '08.12 (E)		'07.06 (A)		
		'07.05 (E)	SG '07.01 (F)	GD/GG '06.04 (G)		
		'06.05 (D)		'05.11 (E)		
		'05.05 (C)		'04.11 (D)		
		'04.05 (B)		'04.06 (E)		
		'03.05 (A)		'03.11 (C)		
		BE/BH '03.02 (B)		'03.09 (D)		
		'02.02 (A)		'02.11 (C)		
		'00.12 (D)	SE '00.12 (D)	'01.09 (B)		
		'00.01 (C)		'00.09 (A)		
		'99.10 (C)		GC/GF '99.04 (G)		
		'99.01 (B)		'98.04 (F)		
		'98.08 (B)		'97.04 (E)		
		BC/BG '97.11 (A)		'96.04 (D)		
		'97.02 (A)				
		'97.06 (C)				

The Supreme driving pleasure by EIFEL, our concept of Nurburgring.



1980 株式会社プローバ設立
自動車部品の企画、開発、製造、販売、性能評価、受託開発業務を主な業務とする。
設立と同時にスバル車用 GAB ダンパーの開発、販売を開始。



1982 レオーネ RX クーペ 4WD で富士 1000km レースに参戦・完走。日本初の 4WD 車によるレースとなる。



1985 国内でのレース活動を積極的に行い始め、N1 耐久、グループ A レースなどで活動を行う。さらにニュルブルクリンク 24 時間、SPA・フランコルシヤン 24 時間レースなどの海外でのレース活動にも参加し、レース活動の幅を広げていく。

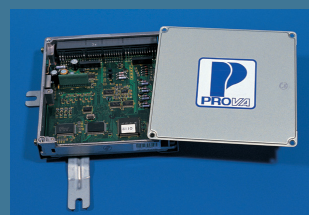

1989 筑波ナイター 9 時間レースに BC5 型レガシィで参戦。

1990 富士、6 時間耐久レースに BC5 型レガシィにて参戦、総合 4 位入賞。レーシングフィールドでの高いポテンシャルを証明した。
同年、BC5 用スーパースポーツ ECU をリリース。
オリジナルパーツでのスバル車チューニングの可能性を広げる。



1995 高いポテンシャルの実現を目指して、コンセプトブランド "eifel" を作る。目標は官能的なドライビング・フィールを楽しみつつ、ニュルブルクリンクを走り抜くこと。
あらゆる妥協を排除し、最高の性能と品質を追求するために、日本で最長のニュルブルクリンクの走りの経験を持つ清水和夫を始め、プロフェッショナルなドライバーが徹底的に熟成する。このようなプロセスを経て、新たな高性能スポーツパーツを開発していく事になる。



1997 秋、初のオリジナルサスペンションキット BD/BG 用 eifel サスペンションキットを発売開始。

1998 スーパー耐久シリーズに GC8 型インプレッサを投入。本格的にスバル車でスーパー耐久への参戦を開始。
車高調整機能を追加したオリジナル eifel サスペンションキット GC8 用を販売開始



1999 BD/BG 型用オリジナルサスペンションキットとして好評を博した eifel サスペンションキット BE/BH 型レガシィ用を発売開始。トータル 1500 セットの単一車種用スポーツパーツとしては異例の販売数を記録、eifel ブランドを確立させる。



2001 前年までの GC8 型に代わり GDB 型 WRX を投入、第 1 戦、美祿サーキットでデビューウィンを飾る。

2002 GDB インプレッサで第 3 戦鈴鹿、第 4 戦もてぎ、第 7 戦 SUGO で勝利。年間 3 勝を上げ、スーパー耐久シリーズ 2 クラス・シリーズ優勝。

2005 5 月、ドイツ・ニュルブルクリンク 24 時間レースへ参戦。初参加で総合 14 位・A6 クラス 2 位入賞を果たす。
スーパー耐久第 4 戦、十勝 24 時間レースで新型ヘスイッチ、総合 2 位 ST2class シーズン初勝利。スーパー耐久シリーズ 2 クラスチャンピオン獲得。
ECU チューニングを一新した、ECU リプログラマー初代 AccessPort を発売開始。



2006 スーパー耐久シリーズでは ST2 クラス 2 位、4 位と 2 台のインプレッサを上位にランクインさせシリーズ優勝はならずも安定した実力を発揮させる。



2008 5 月、Subaru NBR challenge チームとして、ドイツ・ニュルブルクリンク 24 時間レースへ再び参戦。新型車両ながら、SP6 クラス 5 位入賞を果たす。
フルカラーディスプレイを搭載、自己診断機能や表示機能が大幅にアップデートされた第 2 世代 AccessPORT2.0 を発売開始。



2009 STI NBR Challenge チームとしてニュルブルクリンク 24 時間レースへ参戦。133 周を記録、SP3T クラス 5 位入賞を果たす。



2010 GH 系インプレッサ用スポーツダンパーを発売。
GH8 インプレッサにて筑波アタックデモカーを製作、462ps/62kg-m をマーク。
5 月、ニュルブルクリンク 24H レースに STI NBR Challenge チームとして、クラス 4 位入賞 139 周を記録。



2011 STI NBR Challenge チーム SP3T クラス優勝。
本社を横浜市都筑区早渕へ移転。

2012 東京オートサロン 2012 に BRZ BlackEdition を参考出展、東京国際カスタムカーコンテストにてコンセプト部門優秀賞を受賞。
2011 年に続き、ニュル 24 時間レースを連覇、SP3T クラス王者の貫禄を示す。



2014 東京オートサロン 2014 に LEVORG Prova Concept を参考出展、スバルブース内カスタムバトル最優秀賞受賞。



2015 TAS 2015 スバルブース内に WRX S4 Customized by PROVA コンセプト展示。



<http://www.prova.co.jp/>



株式会社プロバ
〒224-0025 神奈川県横浜市都筑区早渕3-30-8
Phone. 045-591-5501 Fax. 045-591-5535 Mail. support@prova.co.jp

本カタログは2021年7月現在のものです。掲載されている製品の仕様、価格は予告なく変更される場合がありますのであらかじめご了承下さい。
撮影・印刷条件などにより製品の形状や色などが実物と異なって見える場合があります。
取付に関する工賃などは別途必要な製品がありますので、ご購入時に販売店にご相談下さい。
※表示価格には消費税は含まれておりません。

定価¥500